



B&B
VIŠJA STROKOVNA ŠOLA

Diplomsko delo višješolsko strokovnega študija
Program: Poslovni sekretar

VPLIV OBRTNE ZBORNICE ZA PODJETNIŠTVO

Mentor: mag. Andrej Friedl, univ. dipl. pravnik

Kandidat: Irena Bašar

Kranj, junij 2006

ZAHVALA

Zahvaljujem se mentorju mag. Andreju Friedlu, univ. dipl. pravniku, za pomoč in nasvete pri izdelavi diplomskega dela.

Hvala gospodu Pavlu Sedovniku, gospodu Andreju Poglajnu, gospodu Bojanu Pečniku in gospodu Dušanu Krajniku iz Obrtne zbornice Slovenije.

Hvala tudi »Obrtniku leta 2006« gospodu Igorju Požaru.

Zahvaljujem se tudi lektorici Miri Delavec, prof. slovenščine in zgodovine, ki je lektorirala moje diplomsko delo.

POVZETEK

V diplomskem delu je predstavljena Obrtna zbornica Slovenije kot zastopnik podjetnikov pred državo, kako je organizirana in kakšne ugodnosti nudi svojim članom. Predstavljene so ovire, s katerimi se srečujejo podjetniki pri svojem poslovanju, in sicer slabo podjetniško okolje, administracija, davčna zakonodaja, neplačevanje, siva ekonomija. Te ukrepe in še mnogo drugih je Obrtna zbornica Slovenije izpostavila v zahtevah slovenske obrti 2005 in jih predstavila vladi ter pristojnim ministrstvom. Od 115 zahtev je bilo realiziranih 37 odstotkov, kar pomeni več kot zadnjih nekaj let, ostale pa se še tema nadaljnjih dogovorov. Za podjetnike to predstavlja več kot dvajset milijard prihrankov na leto. Še vedno pa ostajajo problemi, ki se vlečejo iz leta v leto, in sicer plačilna nedisciplina, birokracija in financiranje. Pri plačilni nedisciplini je predvsem vzrok nespoštovanje zakonodaje, pri administraciji predvsem sprejemanje zakonov in predpisov, ki niso vplivali na poslovni rezultat podjetja, pri financiranju pa je predvsem problem pri pridobivanju bančnih kreditov. Tisti, ki sprejemajo zakone in predpise, bi morali spoznati, da je vredno prisluhniti tudi podjetnikom in ne razmišljati samo birokratsko.

KLJUČNE BESEDE:

- Obrtna zbornica,
- podjetništvo,
- obrtnik,
- mala podjetja,
- zakonodaja.

ABSTRACT

The thesis presents the Chamber of Craft of Slovenia as the representative of businesspeople before the state, it describes how the Chamber is organised and what benefits it offers to its members. The thesis also introduces the barriers which businesspeople face in their business paths, such as bad enterprise environment, administration, tax legislation, moonlighting. These measures and many others were emphasised by the Chamber of Craft of Slovenia in its demands of Slovene craft for 2005 and introduced to the government and competent ministries. 37 percent out of 115 demands were realised, which is more than in the last few years, the rest remain for further discussion. For businessmen this represents more than twenty billion savings a year. However the problems that are being dragged from year to year still remain, these are the lack of discipline regarding payments, bureaucracy and financing. The cause for the lack of discipline in the payment area is the disrespect of legislation, with administration the problems arise from passing laws

and regulations that have no effect on the company's business results, and the problem with financing lies in acquiring bank loans. Those that pass the laws and regulations ought to realise that it is worth listening to businesspeople and not just think like a bureaucrat.

KEYWORDS:

- Chamber of craft,
- entrepreneurship,
- tradesman,
- little companies,
- legislation.

IZJAVA

»Študentka Irena Bašar izjavljam, da sem avtorica tega diplomskega dela, ki sem ga napisala pod mentorstvom magistra Andreja Friedla, univ. dipl. pravnika«.

Dne: 26. 6. 2006

Podpis: _____

KAZALO

1	UVOD	1
2	OBRTNI ZAKON	3
2.1	Temeljne določbe	3
2.2	Pogoji za pridobitev obrtnega dovoljenja.....	3
2.3	Opravljanje obrtne dejavnosti	4
2.4	Obrtni register.....	5
	STATUT OBRTNE ZBORNICE SLOVENIJE.....	5
3	ORGANIZIRANOST OBRTNE ZBORNICE SLOVENIJE.....	7
4	PREDLAGANA PREOBRAZBA ZBORNičNEGA SISTEMA.....	8
5	NAJPOMEMBNEJŠE DEJAVNOSTI OBRTNE ZBORNICE.....	9
5.1	Zastopnik podjetnikov pred državo.....	9
5.2	Javna pooblastila.....	9
5.3	Kartica Obrtnik.....	11
5.4	Izobraževalni center	12
5.5	Svetovalna mreža.....	13
	INTERVJU S POMOČNIKOM GENERALNEGA SEKRETARJA OZS.....	15
6	PODJETNIŠTVO, MALA IN SREDNJE VELIKA PODJETJA TER OVIRE ZA PODJETNIŠTVO	17
6.1	Opredeleitev podjetništva	17
6.2	Mala in srednje velika podjetja	17
6.3	Slabo podjetniško okolje za tehnološki razvoj	19
6.4	Nepotrebna administracija.....	21
6.5	Plačilna nedisciplina	22
6.6	Nepregleden davčni sistem	24
6.7	Nelojalna konkurenca in siva ekonomija	26
6.8	Nekonkurenčnost cestnih prevoznikov.....	26
7	ZAHTEVE SLOVENSKE OBRTI IN SPREJETI UKREPI.....	28
7.1	Ugodnosti za podjetnike zaradi sprejetih ukrepov	28
7.2	Uspešno nad birokracijo.....	29
7.3	Projekt VEM – vse na enem mestu	30
7.4	Davek na dodano vrednost od plačane realizacije.....	32
7.5	Glavne novosti davčne zakonodaje.....	32
	INTERVJU S ČLANOM OBRTNE ZBORNICE SLOVENIJE	36
8	KAJ JE POTREBNO IZBOLJŠATI ZA RAZMAH PODJETNIŠTVA V PRIHODNJE	38
8.1	Socialni dialog med državo in podjetniki	38
8.2	Delovno uspešnost zaposlenih.....	39
8.3	Več vlaganja v znanje in inovativnost podjetja	41
8.4	Lažji dostop do infrastrukture in virov financiranja	43
8.5	Izvajati zakonodajo na področju finančne discipline.....	44
9	ZAKLJUČEK	47
	LITERATURA IN VIRI.....	50
	KAZALO SLIK.....	51
	KAZALO TABEL.....	51
	KRATICE IN AKRONIMI.....	51

1 UVOD

Obrtna Zbornica Slovenije je javna organizacija, v katero so vključeni samostojni podjetniki in gospodarske družbe, ki opravljajo obrtne in obrti podobne dejavnosti. Obrtnozbornični sistem je zelo obsežen, saj ga sestavlja Obrtna zbornica Slovenije s sedežem v Ljubljani in 62 območnih obrtnih zbornic v vseh upravnih enotah. Obrtna zbornica se z vsemi sredstvi bori za zagotovitev razmer, ki bi obrtnikom in podjetnikom olajšale gospodarjenje, spodbuja in omogoča njihovo rast ter razvoj. Člani dobijo v njej nasvete na področju splošnega svetovanja ter svetovanja na davčnem, civilnem, gospodarskem, delovnem in socialnem pravu, tehnični zakonodaji, varnosti in zdravju pri delu ter pridobivanju finančnih sredstev iz domačih in tujih razpisov. Ta dejavnost se odvija preko Svetovalnega centra. Poleg tega izobražuje in informira tudi revija Obrtnik, razne publikacije, spletne strani.

Država je Obrtni zbornici z zakoni prepustila izdajanje javnih pooblastil, obrtnih dovoljenj in vodenje obrtnega registra. Vsi člani Obrtne zbornice imajo identifikacijsko kartico Obrtnik, ki zagotavlja ugodnosti pri brezplačnem svetovanju, oglaševanje v zbornični reviji, popuste pri udeležbi na seminarjih in popuste v mreži ponudbe med obrtniki samimi. Kljub temu da zbornica svojim članom nudi številne ugodnosti, pa podjetniki ne glede na to, kje so povezani, pričakujejo hitre in učinkovite ukrepe, ki bi predvsem malim podjetnikom olajšali in poenostavili delo, jih razbremenili nepotrebne administracije, stroškov in bi jim bilo omogočeno, da več časa namenijo za razvoj podjetja.

Slovenska obrt in podjetništvo sta na resni preizkušnji. To najbolj občutijo podjetja in samostojni podjetniki. Biti podjetnik v današnjih razmerah vsekakor ni enostavno. Vsak dan znova je podjetnik podvržen novim razmeram na trgu, in to ne le na področju, na katerem posluje, ampak dodatno še na področju zakonodaje, v okviru katere mora poslovati. Od podjetnika tako ni moč pričakovati, da bi lahko sam obvladoval vsa potrebna znanja za nemoteno delovanje in razvoj podjetja. V tem primeru je njegov pomočnik prav Obrtna zbornica.

Obrtna zbornica Slovenije in območne obrtne zbornice so podale zahteve slovenske obrti, na katere podjetniki kar nekaj časa opozarjajo. Te zahteve so: zmanjšati nepotrebno administracijo, zagotoviti finančno disciplino, pregleden davčni sistem, preprečevanje sive ekonomije, dela na črno in konkurenčnost cestnih prevoznikov.

V zadnjih letih se je obseg administrativnega dela v podjetjih bistveno povečal in predstavlja že več kot polovico efektivnega delovnega časa, kar je vsekakor preveč. Prav tako plačilna nedisciplina povečuje zapiranje podjetij, s tem se povečuje delo na črno in siva ekonomija.

V cestnem prometu je potrebno upoštevati zahteve o ločevanju kazenskih točk po kategorijah in znižati visoke globe za manjše kršitve glede trajanja vožnje, počitka in odmora. Prav tako neznamenit ukrep – enkratno oddajanje letnih poročil na primer samo za AJ PES ali samo za DURS – bi za polovico zmanjšal nepotrebno administracijo. Na ta problem obrtniki že kar nekaj časa opozarjajo.

Nova davčna zakonodaja bi morala biti zasnovana tako, da jo bodo obrtniki in podjetniki lahko enostavno spoštovali in prekrški ne bodo posledica njene zapletenosti.

V diplomskem delu bom najprej analizirala obrtni zakon, statut in programske dokumente o delovanju Obrtne zbornice, njene dejavnosti za razvoj in podporo podjetništva. Zatem se bom osredotočila na predlagano preobrazbo zborničnega sistema, katere so najpomembnejše dejavnosti zbornice in kaj nudi svojim članom. V nadaljevanju bom predstavila ovire slovenske obrti in podjetništva, v kolikšni meri je Vlada Republike Slovenije te zahteve upoštevala in kaj je še potrebno storiti za razmah podjetništva v prihodnje. Okolje predstavljajo predvsem obrtniki in mala podjetja, ki so povezani v zbornico, zato je zbornica njihov reprezentativni zagovornik.

2 OBRTNI ZAKON

2.1 TEMELJNE DOLOČBE

(1) Obrtna dejavnost je tista dejavnost, za katero veljajo naslednje značilnosti:

- da gre za proizvodnjo ali storitveno dejavnost na podlagi individualnih naročil, da se opravlja proizvodnja le v majhnih serijah ter da serijska proizvodnja ne obsega pretežnega dela dejavnosti;
- da se uporabljajo stroji, orodja in tehnične naprave, ki so primerne za opravljanje dejavnosti po predhodni alineji in da nimajo značilnosti tekočih trakov ali avtomatiziranega delovnega procesa;
- da se opravlja trajno.

(2) Ne glede na določbo prejšnjega odstavka se ne šteje za obrtno dejavnost tista, ki se opravlja v majhnem obsegu, kot dopolnitev ostalim dejavnostim gospodarskega subjekta.

(3) Obrti podobna dejavnost je pridobitna dejavnost, ki je tradicionalno povezana z obrtjo in jo kot glavno dejavnost trajno opravljajo samostojni podjetniki posamezniki in gospodarske družbe, ki spadajo med majhne družbe, po določbah zakona, ki ureja gospodarske družbe, razen dejavnosti trgovine, finančnega posredništva, poslovanja z nepremičninami, svetovalne dejavnosti (pravno, davčno, podjetniško in tehniško svetovanje ter projektiranje), zdravstva in socialnega varstva ter dejavnosti prometa in zvez.

(4) Pri določenih storitvenih dejavnostih se lahko osebam, katerim se opravi storitev zaradi zaokrožitve oziroma dopolnitve celovitosti dejavnosti, opravi prodaja na drobno določenega blaga, ki ga obrtnik uporablja pri opravljanju teh storitev. Opravljanje prodaje teh izdelkov mora biti vpisano v obrtno dovoljenje.

(5) Storitvene dejavnosti iz prejšnjega odstavka določi Vlada Republike Slovenije z uredbo iz drugega odstavka 2. člena tega zakona.

(7) Ne glede na tretji odstavek tega člena se opravljanje prevozniške dejavnosti v cestnem prometu šteje kot obrti podobna dejavnost le, če jo opravlja prevoznik kot fizična oseba na podlagi pridobljene licence kot samostojni podjetnik posameznik. (Obrtni zakon in podzakonski predpisi, 5. člen, 1.,2.,3.,4.,5.,7. odstavek).

2.2 POGOJI ZA PRIDOBITEV OBRTNEGA DOVOLJENJA

(1) Pogoj za pridobitev obrtnega dovoljenja je mojstrski naziv ali najmanj višja strokovna izobrazba ustrezne smeri z najmanj triletnimi izkušnjami.

(2) Obrtno dovoljenje lahko pridobi tudi oseba, ki je:

- šest zaporednih let opravljala dejavnost iz seznama obrtne dejavnosti kot samozaposlena oseba ali poslovodni delavec podjetja, ali
- tri zaporedna leta opravljala dejavnost iz seznama obrtne dejavnosti kot samozaposlena oseba ali poslovodni delavec podjetja, če dokaže, da se je

predhodno vsaj tri leta usposabljala za to dejavnost, kar potrjujejo nacionalna priznana listina ali kar pristojni strokovni organ šteje kot izpolnitev zahtev, ali

- tri zaporedna leta opravlja dejavnost iz seznama obrtne dejavnosti kot samozaposlena oseba ali poslovodni delavec podjetja, kadar dokaže, da je to dejavnost opravljala najmanj pet let kot zaposlena oseba, ali
- pet zaporednih let opravlja dejavnost iz seznama obrtne dejavnosti kot poslovodni delavec, pri čemer je vsaj tri od petih let bila na strokovnih položajih z odgovornostjo za določene sektorje podjetja in pri čemer dokaže, da je opravila vsaj triletno predhodno usposabljanje za to dejavnost, kar potrjuje nacionalno priznana listina ali kar pristojni strokovni organ šteje kot izpolnitev zahtev.

(3) Izpolnjevanje pogojev iz prejšnjega odstavka ugotavlja Obrtna zbornica Slovenije po postopku, ki ga določa pravilnik o postopku izdaje obrtnega dovoljenja in o obrtnem registru iz 14. člena tega zakona. (Obrtni zakon in podzakonski predpisi, 9. člen, 1., 2., 3. odstavek).

(1) Oseba, ki izpolnjuje pogoj iz 9. člena tega zakona, je nosilec obrtne dejavnosti.

(2) Obrtno dovoljenje lahko pridobi tudi:

- samostojni podjetnik posameznik, če zaposluje vsaj eno osebo, ki izpolnjuje pogoj iz prvega odstavka tega člena,
- družba z omejeno odgovornostjo in družba z neomejeno odgovornostjo, če zaposluje vsaj eno osebo, ki izpolnjuje pogoj iz prvega odstavka tega člena ali, če ta pogoj izpolnjuje vsaj eden od družbenikov,
- komanditna družba, če zaposluje vsaj eno osebo, ki izpolnjuje pogoj iz prvega odstavka ali, če ta pogoj izpolnjuje vsaj eden od komplementarjev,
- delniška družba, če vsaj eden izmed članov posloводства ali pri njej zaposlena oseba ta pogoj izpolnjuje,
- obrtna zadruga, če zaposluje vsaj eno osebo, ki izpolnjuje pogoj iz prvega odstavka tega člena. (Obrtni zakon in podzakonski predpisi, 10. člen, 1. in 2. odstavek).

2.3 OPRAVLJANJE OBRTNE DEJAVNOSTI

(1) Obrtno dovoljenje izda Obrtna zbornica Slovenije, če prosilec izpolnjuje predpisane pogoje, najpozneje v 15 dneh, ko je izročil Obrtni zbornici pravilno sestavljeno vlogo za izdajo obrtnega dovoljenja.

(2) V obrtno dovoljenje se vpiše obrtna dejavnost, nosilec obrtne dejavnosti ter podatki, ki so določeni s tem zakonom in pravilnikom o postopku izdaje obrtnega dovoljenja in obrtnem registru, ki ga izda minister, pristojen za obrt, v soglasju z Obrtno zbornico Slovenije.

(3) Na podlagi izdanega obrtnega dovoljenja Obrtna zbornica Slovenije po uradni dolžnosti vpiše subjekt v obrtni register.

(4) Zoper odločbo o izdaji obrtnega dovoljenja je dovoljena pritožba. O pritožbi odloča ministrstvo, pristojno za obrt. V primerih, ko gre za opravljanje dejavnosti s področja trgovine in gostinstva, odloča ministrstvo, pristojno za gospodarstvo; ko gre za opravljanje dejavnosti s področja prevozniške dejavnosti pa ministrstvo,

pristojno za promet. (Obrtni zakon in podzakonski predpisi, 14. člen, 1.,2.,3.,4. odstavek).

2.4 OBRTNI REGISTER

(1) Obrtna zbornica Slovenije vodi obrtni register, v katerega vpiše fizične in pravne osebe, ki opravljajo obrtno dejavnost, obrti podobno dejavnost ter dejavnost domače in umetnostne obrti in osebo oziroma osebe, ki izpolnjujejo pogoje za opravljanje dejavnosti.

(2) Obrtni register je javna knjiga.

(3) Vodenje obrtnega registra je podrobneje določeno s pravilnikom iz drugega odstavka 14. člena Obrtnega zakona. (Obrtni zakon in podzakonski predpisi, 19. člen, 1.,2.,3. odstavek).

STATUT OBRTNE ZBORNICE SLOVENIJE

Obrtna zbornica Slovenije je oseba javnega prava in je samostojna, strokovna, nestrankarska, poslovna organizacija, ki deluje na območju Republike Slovenije. (Statut Obrtne zbornice Slovenije, 1. člen, sprejet na 6. redni seji 19. 5. 2004).

(1) Članstvo v zbornici je čast in obveza za vse fizične in pravne osebe, ki opravljajo pridobitno dejavnost v Republiki Sloveniji kot obrtno dejavnost, obrti podobno ali domačo oziroma umetnostno obrt, za obrtne zadruge in oblike njihovega združevanja.

(2) V zbornico se lahko združujejo različni gospodarski subjekti, poklicna in strokovna društva, združenja, zveze in druge organizacije, ki s svojo dejavnostjo pospešujejo delo in poslovanje obrti, združujejo pa se lahko tudi fizične osebe, na podlagi lastne, pisno izkazane odločitve. (Statut Obrtne zbornice Slovenije, 2. člen, sprejet na 6. redni seji 19. 5. 2004).

Zbornica ščiti in zastopa interese članov, skrbi za pravilno ravnanje in njihov ugled s tem, da opravlja predvsem naslednje naloge:

- zastopa interese članov pred državnimi organi pri oblikovanju gospodarskega sistema in gospodarske politike, s sodelovanjem v postopkih njihovega spreminjanja in oblikovanja mnenj, stališč in predlogov gospodarstva za spremembe gospodarskega sistema in gospodarske politike,
- je partner pri sklenitvi socialnega sporazuma med GZS, ZDS, ZDODS, OZS, Vlado Republike Slovenije, sindikati in drugimi,
- nudi strokovno pomoč članom (ekonomsko, pravno, davčno, podjetniško svetovanje),
- analizira zakonske predpise ter predlaga nove predpise, njihove spremembe in dopolnitve, s katerimi ustvarja zaščitne in razvojne razmere za obrtni del gospodarstva,
- sodeluje z državnim zborom, državnim svetom, vlado in posameznimi ministrstvi v

- vseh zadevah, pomembnih za članstvo zbornice,
- sodeluje pri usklajevanju skupnih in posamičnih interesov članov pri oblikovanju razvojne politike Republike Slovenije,
 - usklajuje in zastopa interese svojih članov na področju standardizacije, metrologije in pri sprejemanju tehničnih predpisov ter na področju rednega strokovnega izobraževanja ustrezne kakovosti, programiranega v skladu z zahtevami sodobnega, tržno usmerjenega gospodarstva,
 - sodeluje z drugimi zbornicami v državi, v vseh zadevah pomembnih za članstvo zbornice,
 - sodeluje v izobraževalnem procesu nižjega, srednjega poklicnega, srednjega, strokovnega, poklicno tehniškega ter višjega in visokega strokovnega izobraževanja,
 - organizira dejavnosti na področju gospodarskih odnosov s tujino: promocijo blaga in storitev, ekonomsko propagando, organizira sejme, sodeluje pri razvijanju zunanjetrgovinske mreže, sodeluje pri pospeševanju zunanjetrgovinskih poslov in gospodarsko sodeluje z zbornicami obrti in malega podjetništva ter ustanovami drugih držav,
 - razvija informacijski sistem in posreduje sodobne trženjske in tehnično-tehnološke informacije doma in v tujini v ta namen sodeluje z drugimi informacijskimi sistemi,
 - sodeluje pri pospeševanju poslovnih odnosov na domačem in tujih tržiščih,
 - sodeluje in se včlanjuje v mednarodna združenja obrti, malih in srednjih podjetij,
 - vzpodbuja uvajanje sodobnih tehnologij in standardov v kakovosti, sodobnih metod vodenja in organiziranja podjetij in obrtnih združenj,
 - skrbi za ohranjanje in razvoj tradicionalnih in umetnostnih obrti,
 - ustanavlja podjetja, ki opravljajo dejavnosti, pomembne za širši krog članov,
 - organizira in izvaja pripravniške izpite,
 - organizira in izvaja razne oblike izobraževanja in usposabljanja za potrebe gospodarstva in negospodarstva,
 - opravlja drugo izobraževanje (razvijanje sistema dopolnilnega izobraževanja odraslih za potrebe gospodarstva in negospodarstva),
 - sklepa in sodeluje pri kolektivnih pogodbah ter sodeluje z združenji delodajalcev in sindikatom,
 - ugotavlja dobre poslovne običaje,
 - izdaja, prodaja lastno strokovno literaturo in druge učne pripomočke,
 - izdaja lastne revije,
 - daje nepremičnine v najem in nudi druge nastanitve za krajši čas (hiša na morju itd.),
 - opravlja tudi vse druge posle, ki so potrebni za njen obstoj in opravljanje dejavnosti, ne pomenijo pa neposrednega opravljanja dejavnosti,
 - opravlja druge naloge v interesu članov, ki so opredeljene v statutu in letnem programu dela.

(2) Zbornica lahko po pogodbi prevzame opravljanje dela za druge organizacije, če ima proste zmogljivosti in to dopušča narava dejavnosti. Zbornica lahko opravljanje posameznih del s pogodbo poveri tudi drugi fizični ali pravni osebi, če je to gospodarno in smotno.

(3) Pri izvajanju naštetih nalog sodelujejo tudi območne obrtne zbornice na podlagi posamičnega ali skupnega interesa za uresničitev posameznih ciljev in nalog. (Statut Obrtne zbornice Slovenije, 8. člen, sprejet na 6. redni seji 19. 5. 2004).

3 ORGANIZIRANOST OBRTNE ZBORNICE SLOVENIJE

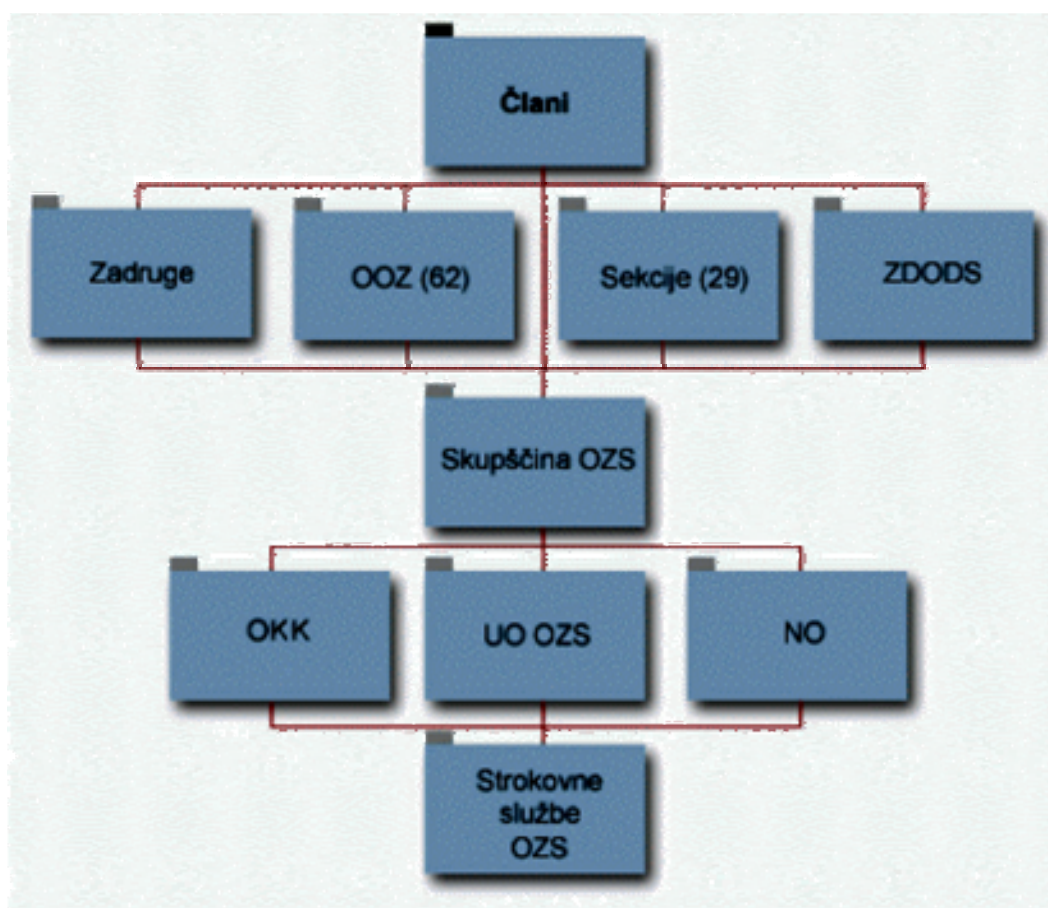

Slika 1: Organiziranost Obrtne zbornice Slovenije (OZS, 2005).

Skupščino Obrtne zbornice Slovenije sestavljajo en član vsake območne obrtne zbornice (OOZ – 62 kandidatov), po en predstavnik iz vsake sekcije, kandidat odbora obrtnih zadrug in kandidat združenja delodajalcev obrtnih dejavnosti Slovenije (ZDODS). Skupščina sprejema statut, načrt dela zbornice, višino članarine, voli in razrešuje predsednika in podpredsednika, člane upravnega odbora in člane nadzornega odbora. Organizacijsko-kadrovsko komisijo (OKK) vodi predsednik in štirje člani; upravni odbor (UO) vodi predsednik, dva podpredsednika in osemnajst članov; nadzorni odbor (NO) vodi predsednik in štirje člani. Strokovno službo Obrtne zbornice Slovenije sestavljajo obrtniki – člani; strokovna služba pa izvaja strokovne naloge po posameznih področjih. V okviru Obrtne zbornice deluje tudi devetindvajset različnih sekcij, ki zastopajo interese članov, skrbijo za njihovo strokovno izobraževanje, prepoznavnost in predlagajo spremembe zakonodaje.

4 PREDLAGANA PREOBRAZBA ZBORNIČNEGA SISTEMA

Obrtna zbornica Slovenije kot zagovorniki obrtnikov in podjetnikov ugotavlja, da je potrebna preobrazba zborničnega sistema. Predlaga, da bi ustanovili dve zbornici in sicer **Zbornico obrti in podjetništva (ZOP)** in **Zbornico industrije in trgovine (ZIT)**. V Zbornico obrti in podjetništva bi se povezovali obrtniki, srednja in manjša podjetja, v Zbornico industrije in trgovine pa velika podjetja. Mala in srednje velika podjetja pa bi se prostovoljno odločala, v katero zbornico bi se združevala. Članstvo v zbornicah naj bi bilo obvezno. Članarina za zbornico obrti in podjetništva in območne zbornice naj bi bila predvidoma od deset do petdeset evrov na mesec, odvisno od velikosti podjetja. Zbornica obrti in podjetništva naj bi imela enake pristojnosti kot jih ima sedanja in bi zagovarjala interese obrtnikov in podjetnikov. Po raziskavi, ki je bila opravljena med člani Obrtne zbornice Slovenije je razvidno, da mali podjetniki in obrtniki potrebujejo svojo zbornico. Velika večina članov v njej vidi svetovalca, sogovornika in zastopnika. Preoblikovanje sedanjega zborničnega sistema v novega naj bi trajalo najmanj leto dni.

Osnovno vodilo Zbornice obrti in podjetništva pri zagotavljanju storitev bo **»usmerjenost h kupcu«** – k članstvu, dodatne vrednote pa naj bi bile strokovnost, timsko delo, produktivnost, lojalnost in dober vtis. Na ravni celotnega sistema bo Zbornica obrti in podjetništva na »prodajni strani« (v odnosu do vsakega posameznega člana) zagotovila kakovostno in individualno obravnavo, na »nabavni strani« (v odnosu do zunanjih dobaviteljev storitev in ugodnosti) pa pravilno ekonomijo obsega. Obrtništvu in podjetništvu bo zagotavljala podobno vlogo in položaj kot jo ima »velika ekonomija« – velika podjetja. Zbornica obrti in podjetništva bo storitve zagotavljala na dva načina: **osnovno raven storitev bo zagotavljala članarina, dodatne storitve pa dodatno plačilo (v različnih aranžmajih)**.

Mimo zastopanja interesov na lokalni in nacionalni ravni bo zbornica v okviru članarine članstvu nudila še niz informacij, kratkih svetovanj in priložnostnih usposabljanj. Ta bo segla na področja statusa, delovno-pravnih zadev, davkov, osebnih dohodkov, varstva zdravja in zaščite pri delu, ekologije, tehnične zakonodaje, financiranja, mednarodne trgovine, obrtnih dovoljenj, pogojev za vstop v posamezne panoge, prevozov v cestnem prometu, mojstrskih izpitov, dualnega sistema poklicnega izobraževanja, domače in umetnostne obrti, izobraževalnih programih, refundacije stroškov izobraževanj in drugih področij. Količina storitev iz članarine bo opredeljena v letnih načrtih. Zbornica obrti in podjetništva bo zagotavljala tudi širši nabor storitev, ki bodo plačljive, vendar bodo za člane ugodnejše kot tržna ponudba. Ostala svetovanja in posredovanja bodo izvajale lokalne enote v sodelovanju z regionalno in nacionalno ravni. Zbornica bo opredelila tudi minimalni standard storitev na lokalni ravni. Te storitve bodo dostopne vsakemu članu – ne glede na to, kje se nahaja. Posebno kategorijo predstavljajo ugodnosti, ki jih bo Zbornica obrti in podjetništva zagotavljala na področju popustov. V tem primeru bo nadaljevala izgradnjo kartice Obrtnik, ki jo je Obrtna zbornica Slovenije uvedla konec leta 2003. Gre za dva ločena sistema: popusti med članstvom **»obrnika obrtniku«**, **»podjetnika podjetniku«** in za ugodnosti iz Kluba partnerjev kartice Obrtnik. Le-ta se bo v Zbornici obrti in podjetništva preimenovala v kartico **Obrtnik-podjetnik**. (Obrtna zbornica Slovenije, Zbornica obrti in podjetništva, predlog zborničnega sistema v slovenskem gospodarstvu, delovno gradivo za skupščino in širšo razpravo, Ljubljana 2005, stran 25).

5 NAJPOMEMBNEJŠE DEJAVNOSTI OBRTNE ZBORNICE

5.1 ZASTOPNIK PODJETNIKOV PRED DRŽAVO



Slika 2: Znak OZS (OZS, 2005).

Obrtna zbornica Slovenije je članica tripartitnega ekonomsko-socialnega sveta (delodajalci, delojemalci, vlada) in vladnega odbora za gospodarstvo. Tesno sodeluje z vsemi ministri; predvsem za gospodarstvo, finance, delo in šolstvo. Je nadstrankarska organizacija, vendar sodeluje z vsemi političnimi strankami in njihovimi poslanci v parlamentu. Svoje predstavnike ima v mnogih državnih institucijah (na primer Zavod za zdravstveno zavarovanje, Zavod za pokojninsko zavarovanje itd). Njeni predstavniki so redni člani slovenskih vladno gospodarskih delegacij. Člani zbornice se z vlado vsako leto srečujejo na Dnevih slovenske obrti. (Obrtna zbornica Slovenije, Slovenska obrt 2005, CD).

Vlogo zastopnika delodajalskih interesov naj bi v prihodnje opravljale predvsem svobodne in prostovoljne organizacije delodajalcev, regionalno ali panožno organizirane, kakršno je Združenje delodajalcev obrtnih dejavnosti Slovenije (ZDODS), ki so ga obrtniki delodajalci ustanovili leta 1994 in danes deluje pod strokovnim okriljem Obrtne zbornice Slovenije. Seveda bo Obrtna zbornica Slovenije še naprej sodelovala v socialnem dialogu, bodisi kot zastopnica interesov številnih samozaposlenih članov, ki morajo prav tako urejati številna vprašanja z vlado, pa tudi interesov vseh članov pri vprašanjih, ki presegajo zgolj odnose med delodajalci in delojemalci. Član Združenja delodajalcev obrtnih dejavnosti Slovenije, ki je neprofitno združenje, naj bi postal vsak samostojni podjetnik posameznik ali pravna oseba, ki redno zaposluje delavce. Trenutno deluje trinajst regijskih odborov. (Obrtna zbornica Slovenije, Zastopanje obrtnikov delodajalcev 2005, stran 11).

5.2 JAVNA POOBLASTILA

Javno pooblastilo je ustavnopravni institut, s katerim se prenašajo naloge državne uprave na druge pravne osebe javnega ali zasebnega prava ali celo na posamezne fizične osebe. V klasični delitvi sistemskih funkcij uprave na regulativno, pospeševalno in servisno funkcijo gre pri javnem pooblastilu predvsem za prenos regulativne funkcije, saj nosilci javnih pooblastil v prvi vrsti izvajajo družbeno regulacijo, to je izdajajo abstraktne in konkretne upravne akte. Poleg tega lahko v okviru javnega pooblastila izvajajo tudi materialne akte, katerih skupna značilnost je, da gre za materialna dejanja oblastne narave oziroma takšna dejanja, ki so s temi dejanji neposredno povezana. Skupna značilnost vseh nalog, ki se prenašajo z

javnim pooblastilom je, da gre za upravne naloge. Upravne naloge so tiste, ki jih mora v vsakem primeru zagotoviti država, vendar jih v primeru javnega pooblastila zaradi racionalnosti prenese na druge subjekte. Ti subjekti so lahko osebe javnega ali zasebnega prava, pri čemer izvajanje javnega pooblastila v ničemer ne vpliva na njihov javnopravni ali zasebnopravni položaj. Če država ne bi organizirala izvajanja teh nalog preko javnega pooblastila, bi morala te naloge izvajati sama neposredno, saj gre za naloge v javnem interesu, ki jih je treba vsakemu primeru izvesti za uresničitev tega interesa.

Obrtna zbornica Slovenije ima številna javna pooblastila, ki jih lahko razvrstimo v naslednje štiri sklope:

- **obrtna dovoljenja in obrtni register,**
- **področje cestnega prometa,**
- **področje poklicnega izobraževanja,**
- **registri in sezname.**

Obrtna zbornica Slovenije izvaja torej veliko število javnih pooblastil. Celotna dejavnost izvajanja javnih pooblastil se financira iz sredstev zbornice oziroma iz plačil za njene storitve. Tako v tej funkciji precej razbremeni državo ne samo pri izvajanju njenih nalog, ampak tudi pri njihovem financiranju.

Javna pooblastila, ki so z zakoni neposredno podeljena Obrtni zbornici Sloveniji, so:

- postopek izdaje, spremembe in prenehanja veljavnosti obrtnega dovoljenja,
- izdaja sklepe o vpisu obrti podobnih dejavnosti v obrtni register,
- vodenje obrtnega registra kot centralne informacijske baze,
- vodenje registra obrtnih mojstrov,
- organizacija in izvajanje mojstrskih izpitov,
- vodenje registra obratovalnic, v katerih se izobražujejo vajenci ter oseb, ki so pooblaščen za njihovo izobraževanje,
- registracija učnih pogodb ter vodenje registra o učnih mestih in sklenjenih učnih pogodbah,
- opravljanje nadzora obratovalnic, v katerih se izobražujejo vajenci in nadzora nad strokovno usposobljenostjo nosilcev obrtnih dejavnosti, ki izobražujejo za obrtne poklice,
- verifikacija pogojev za izvajanje praktičnega izobraževanja vajencev na učnem mestu,
- organizacija in vodenje vmesnih preizkusov za vajence v drugem letniku dualnega sistema poklicnega izobraževanja,
- organizacija in vodenje praktičnega dela zaključnih izpitov vajencev,
- vodenje postopka in organizacija preizkusov strokovne usposobljenosti za opravljanje gostinske dejavnosti,
- izdaja mnenja, ali se določen izdelek lahko šteje za izdelek domače in umetnostne obrti,
- vodenje registra izdelovalcev izdelkov domače in umetnostne obrti,
- organizacija in izvajanje postopka preverjanja in potrjevanja nacionalnih poklicnih kvalifikacij za voznike in odgovorne osebe v prometu,
- postopek izdaje in odvzema licenc za prevoze v cestnem prometu in evropskih licenc,
- izdaja potrdil o priglasitvi za prevoze za lastne potrebe (režijski prevoz) za pravne in fizične osebe, ki so člani Obrtne zbornice Slovenije,

- vodenje evidence (registra) o izdanih licencah in izvodih licenc za vozila,
- vodenje evidence (registra) o subjektih, ki jim je licenca prenehala veljati,
- vodenje evidenc o voznikih in odgovornih osebah za prevoze,
- vodenje postopkov izdaje dovolilnic za prevoze v mednarodnem cestnem prometu in dovolilnic za mednarodne prevoze,
- vodenje posebnega registra mednarodnih prevoznikov (na podlagi izdanih licenc),
- vodenje seznama zainteresiranih izvajalcev gradenj in izdaja potrdil o vpisu v seznam,
- vodenje registra območnih obrtnih zbornic. (Obrtna zbornica Slovenije, Zbornica obrti in podjetništva, predlog zborničnega sistema v slovenskem gospodarstvu, delovno gradivo za skupščino in širšo razpravo, Ljubljana 2005, stran 24).

5.3 KARTICA OBRTRNIK



Slika 3: Kartica Obrtnik (OZS, 2005).

Vsak član Obrtne zbornice Slovenije ima člansko **kartico Obrtnik**, s katero lahko uveljavlja popuste in ugodnosti pri drugih obrtnikih in storitvah, ki jih opravlja Obrtna zbornica. Z njo se identificira, ko v zbornici išče storitve ali uveljavlja ugodnosti, ki mu kot članu pripadajo. Kartica je last Obrtne zbornice Slovenije in je vsak imetnik le uporabnik. Na kartici so odtisnjeni osnovni podatki (pri samostojnem podjetniku je to ime in priimek) in identifikacijska številka. S pomočjo posebnega čitalca je mogoče prebrati še naslov in sedež podjetja, kraj in poštno številko, davčno številko, vpis v obrtni register in delež članstva v Obrtni zbornici.

Kartica Obrtnik nudi popuste med podjetniki samimi, ki so povezani v mrežo »**obrniki obrtniku**«, ki šteje več kot 1.700 ponudnikov. Ugodnosti, ki jih nudijo ponudniki, so popusti na takojšnje plačilo, brezplačna dostava, odlogi plačil, popuste pri storitvah in druge vrste ugodnosti. Lestvica popustov se giblje od pet do petnajst odstotkov. Vse ponudbe popustov, ki jih podjetniki nudijo, so objavljene v reviji Obrtnik, spletnih straneh in v brošuri Kartica Obrtnik.

Podjetnik, ki je zainteresiran, da vstopi v mrežo ugodnosti »**obrniki obrtniku**«, mora izpolniti obrazec in nato od Obrtne zbornice prejeme pogodbo o sodelovanju. S pogodbo si želi Obrtna zbornica zagotoviti, da je sodelovanje resno in da so zapisani podatki v obrazcu pravilni. V mrežo ugodnosti kartice Obrtnik so vključena

tudi večja podjetja, ki nudijo ugodnosti s področja zavarovanja, mobilne telefonije, računalniških paketov, raznih skladov, informacijske tehnologije. V prihodnje se jim bodo pridružili še novi, ki bodo prav tako zanimivi za podjetnike.

Kartica Obrtnik je v lanskem letu »prestopila« preko meje, in sicer je veljavna tudi na Hrvaškem. Hrvaški podjetniki so tako deležni popustov pri Obrtni zbornici, slovenski obrtniki pa imajo ugodnosti pri hrvaški obrtni zbornici. Ponudba popustov »obrniki obrtniku« označena z zvezdico pomeni, da te ugodnosti veljajo za imetnike hrvaške obrtniške kartice. Tako se je slovenski mreži popustov in ugodnosti pridružilo več kot sto hrvaških ponudnikov. Z ugodnostmi, ki jih nudi kartica Obrtnik, si lahko vsak član Obrtne zbornice hitro povrne članarino, ki jo prispeva.

5.4 IZOBRAŽEVALNI CENTER



Slika 4: Izobraževalni center OZS (OZS, 2005).

V okviru Obrtne zbornice Slovenije deluje že nekaj let Izobraževalni center, od leta 2004 pa deluje kot samostojna služba v sklopu Obrtne zbornice. Uspešen podjetnik se zaveda, da je poleg vlaganja v osnovna sredstva potrebno vlagati tudi v znanje. Izobraževalni center Obrtne zbornice sodeluje s Svetovalno mrežo, s strokovnimi sekcijami in območnimi obrtnimi zbornicami pri oblikovanju ponudbe programov izobraževanja. Na osnovi povpraševanja organizirajo številne posvete, konference, svetovanja in seminarje za konkurenčnost in rast podjetja.

Izvajajo programe za pridobitev mojstrskega izpita, nacionalne poklicne kvalifikacije in poklicnega izobraževanja. Poklicno in strokovno izobraževanje je interesno področje delodajalcev. Izobraževanje za poklice na različnih ravneh zahtevnosti je izredno dinamičen del izobraževalnega sistema. Hitre spremembe v gospodarstvu in organizaciji dela ter pojav novih poklicev zahtevajo hitro odzivanje šolskega sistema, izobraževalnih programov, institucij in tudi delodajalcev na potrebe po izobraženih kadrih, ki bodo imeli temeljna znanja, spretnosti in sposobnosti za uspešno soočanje s težavami na poklicnem področju in se bodo lahko hitro prilagajali novim izzivom.

V dualni organizaciji poklicnega izobraževanja je nosilec praktičnega izobraževanja delodajalec, ki skupaj s šolo izvaja izobraževalni program. Šola izvaja teoretično, delodajalec pa praktično izobraževanje. Del praktičnega izobraževanja vajenc opravijo tudi v šolskih učnih delavnicah, zlasti v prvem letniku, v višjih letnikih pa nekatera dopolnilna znanja, ki jih ne pridobi pri svojem delodajalcu.

Pogoj za izobraževanje v dualni organizaciji poklicnega izobraževanja je sklenjena učna pogodba med delodajalcem in vajencem in njegovimi zakonitimi zastopniki. S podpisano in registrirano učno pogodbo s strani pristojne zbornice si posamezniki

pridobi status vajenca, kar mu zagotavlja vpis v srednjo poklicno šolo, ki izvaja dualno organizacijo poklicnega izobraževanja. Z učno pogodbo se uredijo vse medsebojne pravice ter obveznosti delodajalca in vajenca.

Učna pogodba se registrira pri pristojni zbornici (Obrtna zbornica Slovenije oziroma Gospodarska zbornica Slovenije), ki vodi register verificiranih učnih mest pri delodajalcih in register sklenjenih učnih pogodb.

Vajencu pripada šest mesecev zavarovalne dobe za eno leto izobraževanja, zato mora delodajalec vajenca ob začetku izobraževanja prijaviti v pokojninsko in invalidsko zavarovanje. Prispevke za pokojninsko in invalidsko zavarovanje za vajence v prvem letniku v celoti plača država, za vajence v drugem in tretjem letniku pa država in delodajalec.

Mojstrski izpit lahko opravijo tisti, ki imajo najmanj tri leta delovnih izkušenj. Če ima kandidat šesto ali sedmo stopnjo izobrazbe v ustrezni stroki pa zadostuje eno leto delovnih izkušenj. Mojstrski izpiti so v pristojnosti Obrtne zbornice Slovenije. (Obrtna zbornica Slovenije, Znanje + podjetnost = prihodnost, Ljubljana 2005, stran 9).

5.5 SVETOVALNA MREŽA



Slika 5: Svetovalna mreža OZS (OZS, 2005).

V praksi se pogosto izkaže, da je znanje največje bogastvo, saj nas nevednost ne prikaže suverenega v poslovanju. Smo v času nenehnih sprememb in če jih zaznamo prepozno, porabimo veliko več časa in denarja (tudi skrbi) za »gašenje« poslovnih požarov ali lovljenje zamujenih priložnosti kot za pravočasno prilagajanje na nove zahteve podjetništva.

Na poslovanje podjetja vpliva več sočasnih dejavnikov: zakonodaja, predpisi, dobavitelji, potrošniki, zaposleni, položaj panoge, raven povpraševanja po izdelkih, storitvah, finančno, davčno, bančno, plačilno okolje in drugi. Z vsemi je konkurenčnost zelo tesno povezana. V svetovalni mreži Obrtne zbornice deluje veliko svetovalcev na različnih področjih z večletnimi strokovnimi in delovnimi izkušnjami. Nudijo storitve, ki jih potrebuje vsako podjetje, pri čemer upoštevajo vse vidike podjetništva in gospodarjenja.

Splošna kratka in enostavna svetovanja izvedejo v najkrajšem času, v bolj poglobljenih svetovanjih pa kompleksne odgovore posredujejo pisno v obliki gradiv, poslovnih načrtov, projektov, osnutkov pogodb, ugovorov na zapisnik, vlog za razpis in podobno.

Svetovalna mreža pri Obrtni zbornici opravlja naslednja svetovanja:

Generalistično (splošno) svetovanje pomeni pomoč tistim, ki začenjajo s svojo lastno gospodarsko dejavnostjo, in tistim, ki že delujejo in želijo napredovati ter širiti dejavnost. Poleg usmeritev v postopkovne faze pri ustanavljanju podjetij svetujejo tudi na področju marketinga (tržne raziskave, oglaševanje, promocijske dejavnosti), menedžmenta in vodenja, razvoja spletnih strani, e-trgovine in podobnega.

Specialistična svetovanja so namenjena razreševanju specifičnih globljih problemov. Pravno pomoč zagotavljajo v zvezi s povezavami med zakoni in predpisi ter opozarjajo na bistvene sestavine in zavarovalne klavzule v pogodbah.

Na področju gospodarskega prava svetujejo pri ustanavljanju, delovanju in prenehanju družb in samostojnih podjetnikov, nudijo informacije v zvezi s stečajnim postopkom prisilne poravnave, meničnega poslovanja in podobno.

Na področju delovnega prava in zaposlovanja svetujejo o sklepanju in prenehanju pogodb o zaposlitvi, fleksibilnem zaposlovanju, delu tujcev ter prejemkih in pravicah iz delovnega razmerja.

Svetovanje na področju prava socialne varnosti obsega pokojninsko in invalidsko zavarovanje, zdravstveno zavarovanje, zavarovanje za primer brezposelnosti, starševsko varstvo in družinske prejemke, splošne upokojitvene pogoje, možnosti nadaljevanja dejavnosti po upokojitvi in podobno.

Davčno svetovanje obsega vprašanja povezana z davki in prispevki, davčnimi postopki in pristojnostmi davčnega organa, najprimernejšega načina prenosa dejavnosti na pravne naslednike in podobno. Računovodsko svetovanje zajema napotek za pravilno izbiro načina in evidenc pri vodenju poslovnih knjig, opredeljevanje poslovnih stroškov, odhodkov, prihodkov, blagajniškega poslovanja in drugo.

Finančno svetovanje zajema osnovne informacije o virih financiranja in za podjetje primernih odprtih razpisih, možnostih pridobivanja nepovratnih sredstev, posojil ter garancij. Na področju varnosti in zdravja pri delu povzemajo pravne vidike, izdelujejo izjave o varnosti z oceno tveganja in dopolnjujejo obstoječe, izvajajo periodične preglede pri delodajalcih, nudijo pomoč pri izdelavi navodil za varno delo, usposablajo delavce za varno delo in podobno.

Svetovanje s področja carinske in zunanje trgovine poleg carinskih vprašanj je vse bolj usmerjeno v pomoč podjetjem pri uveljavljanju na evropskem in tretjih trgih.

Področje svetovanja o tehnični zakonodaji in standardih obsega poleg informacij o veljavnih predpisih in standardih na posameznih področjih tudi ugotavljanje skladnosti izdelkov, glede splošne varnosti, kakovosti, označevanja in pakiranja izdelkov ter svetovanje v zvezi z vpeljevanjem sistemov vodenja kakovosti v podjetja.

Na področju varnosti in zdravja pri delu izdelujejo izjave o varnosti z oceno tveganja in dopolnjujejo obstoječe, izvajajo periodične preglede pri delodajalcih, nudijo pomoč pri izdelavi navodil za varno delo, usposablajo delavce za varno delo in podobno.

Na vsakem področju svetovanja je možna izvedba dodatnih individualnih storitev. Za storitve, ki jih izvajajo druge službe v okviru Obrtne zbornice Slovenije ali zunanje institucije (pristojna ministrstva, odvetniki, notarji, združenja in drugi) priskrbijo pravi naslov za nadaljnje kontakte. (Obrtna zbornica Slovenije, revija Obrtnik, številka 6, 2005, stran 84).

INTERVJU S POMOČNIKOM GENERALNEGA SEKRETARJA OZS

Tema pogovora se je nanašala predvsem na področje storitev, ki jih Obrtna zbornica Slovenije nudi svojim članom:

1. »Vaučevsko svetovanje« in kako je glede subvencij?
2. Kako bo predlagana preobrazba zborničnega sistema vplivala na obrtnike in mala podjetja?
3. Kdaj bo kartica Obrtnik postala plačilna in kakšne ugodnosti bo v prihodnje še ponujala?

1. Pod terminom »vaučevsko svetovanje« se pojmuje sistem financiranja svetovalne dejavnosti za potrebe MSP (malih in srednjih podjetij) s strani države. Tak sistem imajo uveden tudi v različnih državah Evropske unije, pri Obrtni zbornici pa funkcionira od leta 2000. Sistem uporabnike ločuje med:

- **podjetnike, začetnike in**
- **rastoča – uveljavljena podjetja.**

Začetniki lahko z državno pomočjo pokrijejo celoten znesek računa, ki so ga dobili od svetovalca, seveda pa je predvidena maksimalna kvota (največ do višine treh minimalnih mesečnih plač v obdobju trajanja pogodbe). Rastoča podjetja so upravičena do petdeset odstotkov pokrivanja stroškov svetovalne storitve. Tudi tu je znesek limitiran (največ 1.000.000,00 tolarjev), vendar je to mogoče ponavljati vsaki dve leti.

Podjetnik lahko najame kakršnega koli svetovalca (glede na stroko), vendar mora svetovalca izbrati iz spiska »certificiranih« svetovalcev. Obstajajo spiski tako za svetovalce generaliste (splošno svetovanje) kot za svetovalce specialiste. Omejena je tudi maksimalna vrednost svetovalne ure, kar pa ne pomeni, da ne smemo najeti svetovalca, ki je dražji od določene tarife. V tem primeru je potrebno razliko med ceno svetovanja in tarifo doplačati.

Sistem je bil v Sloveniji dobro sprejet in v njem nastopajo poleg podjetnika in svetovalca še trije akterji; Ministrstvo za gospodarstvo kot financer, JAPTI (Javna agencija Republike Slovenije za podjetništvo in tuje investicije) kot vodja sistema ter mreža organizatorjev vaučerskega sistema. To so lokalni podjetniški centri in Obrtna zbornica Slovenije, ki izdajajo vaučerje za različne oblike financiranja. Sistem je dober, ker stimulira tako podjetnike, da se poslužujejo svetovanja, kot tudi svetovalce, ki preko sistema lažje prodajajo, hkrati pa skrbijo za svojo strokovno usposobljenost.

2. Gre za celo vrsto sprememb, ki imajo za posledico:
 - enoten sistem storitev in ugodnosti, ki jih zbornica ponuja svojim članom na teritoriju cele države; to pomeni, da bodo pogoji enaki v Lendavi s pogoji na primer v Kranju;
 - izboljšanje storitev na področju svetovanja in usposabljanja; novosti so predvsem v načinu dostopa članstva do zbornice in organiziranosti zborničnega sistema pri izvajanju omenjenih storitev.

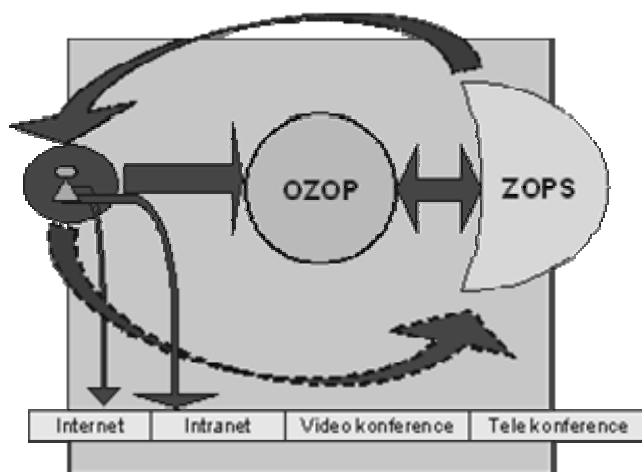

Slika 6: Organiziranost svetovanja in usposabljanja v prihodnje (OZS, 2005).

Slika šest kaže, na kakšen način naj bi potekalo usposabljanje, izobraževanje in komuniciranje s člani v prihodnje. Vstopna točka bo Zbornica obrti in podjetništva Slovenije (ZOPS), ki bo baza programov, kamor se bodo stekale zamisli, predlogi, vprašanja za posamezne seminarje iz območnih zbornic obrti in podjetništva (OZOP). Izvajanje bo potekalo med več območnimi enotami, vendar pod enakimi pogoji, kar pomeni, da bo obrtnozbornični sistem zagotavljal enake pogoje in enako količino in kakovost storitev na območju vse Slovenije. Poleg ustaljenih osebnih in telefonskih stikov naj bi se v prihodnje člani več posluževali drugih oblik svetovanja, v prvi vrsti medmrežja, ki je najhitrejša in najboljša pot do dobrega nasveta. Več bo svetovanja in posvetovanja tudi preko videokonferenc.

Skupni cilji na področju storitev:

cilji članov: poceni in hitra storitev, dostopna ves čas in povsod;

cilji območnih obrtnih zbornic: celovita pristojnost na območju, možna nadgradnja storitev v realnem času za potrebe članstva in območnih obrtnih zbornic;

cilji Obrtne zbornice Slovenije: usklajen in v obe smeri prehoden ter predvidljiv sistem ekspertnih znanj za potrebe zastopanja interesov obrti, servisiranje območnih obrtnih zbornic in članov neposredno;

cilji obrtno-zborničnega sistema: možnost vplivanja na razvoj poslovnega okolja v smislu izboljševanja pogojev za poslovanje na eni strani in na drugi prijazen in učinkovit sistem neposredne podpore članstvu.

3. Kartica Obrtnik bo plačilno funkcijo dobila z novo izdajo kartice, kar bo verjetno s prvim januarjem 2007, hkrati pa bo uvedena tudi lojalnostna shema. To pomeni, da bodo tisti člani, ki se bodo več posluževali različnih storitev in ugodnosti zbornice, za to še posebej nagrajani. Razdelitev kartice na modro, srebrno in zlato bo pomenilo tri različne ravni ugodnosti, ki jih bodo te tri različne kartice ponujale svojim imetnikom. Različna stopnja kartice bo utemeljena na različni višini članarine, torej bo potrebno za srebrno in zlato doplačati, modra pa bo osnovna in jo bodo dobili vsi člani s svojim članskim statusom.

6 PODJETNIŠTVO, MALA IN SREDNJE VELIKA PODJETJA TER OVIRE ZA PODJETNIŠTVO

6.1 OPREDELITEV PODJETNIŠTVA

Podjetništvo se uveljavlja v različnih oblikah, zato ga je težko zajeti v preprosto definicijo. Definicije se navezujejo na nekatere temeljne značilnosti podjetnega ravnanja: ustvarjanje novih proizvodov in storitev, oblikovanje organizacije, doseganje večje vrednosti, tveganja, ipd., zajemajo vse dejavnosti posameznika ali podjetniške skupine, ki vodijo od prepoznane tržne potrebe, ki pomeni tržno priložnost, prek organiziranja, pridobivanja in kombiniranja vseh potrebnih virov do uresničitve poslovne priložnosti in ustvarjanja nove vrednosti.

Podjetništvo je proces, v katerem podjetnik ali podjetniška skupina z uporabo potrebnega časa in navora ustvari nekaj, kar ima novo, večjo vrednost, pri čemer finančno, psihološko in socialno tvega, rezultat pa je nagrada bodisi v denarni obliki ali kot osebno zadovoljstvo in neodvisnost.

Takšna definicija poudarja štiri pomembne vidike podjetništva:

- ***proces ustvarjanja nove vrednosti za podjetnika in ciljne skupine ljudi (kupce),***
- ***čas in napor, ki ga je treba učinkovito uporabiti (tudi druga sredstva),***
- ***tveganje za podjetnike – pri novostih je večje kot pri ustaljenih poslih,***
- ***nagrade za tako ravnanje, ki niso zgolj denarne.*** (Glas M., Podjetništvo: izziv za spremembe, Didakta, Radovljica 2002, stran 101).

Za ekonomista je podjetnik oseba, ki združi vire, delovno silo, materiale in druga sredstva tako, da je njihova skupna vrednost večja kot prej, ter oseba, ki vpeljuje spremembe, inovacije in nov red. Psiholog meni, da takšno osebo ponavadi vodijo: potreba doseči ali dobiti nekaj novega, eksperimentirati, izpolniti ali morda zbežati avtoriteti drugih. Za enega poslovneža je lahko podjetnik grožnja, za drugega zaveznik, dobavitelj, stranka ali nekdo, ki ustvarja bogastvo tudi drugim, ki išče boljše poti za izkoriščanje virov in zmanjševanje odmeta in ki ustvarja delovna mesta (ki si jih nekateri želijo).

Podjetništvo je dinamičen proces ustvarjanja bogastva, ki se povečuje. Bogastvo ustvarjajo posamezniki, ki prevzemajo velika tveganja glede lastniškega kapitala, čas in/ali obveznosti glede kariere in dajo vrednost izdelku oziroma storitvi. Izdelek ali storitev morda nista nova ali edinstvena, toda podjetnik jima mora na neki način prinesiti vrednost s prejemanjem in najdbo potrebnih veščin in virov. (Antončič B., D. Hisrich R., Petrin T., Vahčič A., Podjetništvo, GV Založba, Ljubljana 2002, stran 29–30).

6.2 MALA IN SREDNJE VELIKA PODJETJA

V današnjem globalnem poslovnem okolju predstavljajo mikro, mala in srednje velika podjetja zaradi sposobnosti hitre reakcije na nove poslovne priložnosti in pravočasnega preoblikovanja inovativnih idej v nove tržne produkte ključni element uspešnega in dinamičnega gospodarstva. Najdemo jih praktično v vseh

gospodarskih panogah, največ pa jih je v storitvenem sektorju, kjer zagotavljajo največji delež zaposlitev. V Sloveniji njihova vloga postaja čedalje pomembnejša tako z vidika odpiranja novih delovnih mest, inovativnosti in razvoja, kakor tudi z vidika ustvarjanja dodane vrednosti in krepitve konkurenčnega okolja.

Mala in srednja podjetja so definirana kot samostojna podjetja, ki zaposlujejo manj ljudi od določenega števila zaposlenih. To število ni enako v vseh nacionalnih statističnih sistemih. Najpogosteje je zgornja meja števila zaposlenih postavljena na 250, kot je to primer v Evropski uniji. Nekatere članice Organizacije za ekonomsko sodelovanje in razvoj so mejo določile na 200.

Mala podjetja so večinoma opredeljena kot podjetja z manj kot 50 zaposlenimi, medtem ko med mikro podjetja v večini primerov sodijo tista z manj kot 10 zaposlenimi. Poleg števila zaposlenih se kot kriterija za določanje velikosti podjetja najpogosteje uporabljata še letni prihodek od prodaje in bilančna vsota oziroma vrednost aktive podjetij. V Evropski uniji med mala in srednja podjetja sodijo podjetja z manj kot 40 milijonov evrov letnih prihodkov in z bilančno vsoto, ki ne presega 27 milijonov evrov.

Razdelitev podjetij glede na število zaposlenih poteka v Sloveniji po približno enakih kriterijih kot v Evropski uniji. Večje razlike v kriterijih obstajajo pri določitvi velikosti prihodkov od prodaje in vrednosti aktive podjetij. Zaradi enostavnejšega zajemanja podatkov se pri analizah s področja malih in srednjih podjetij za razvrščanje podjetij po velikosti pretežno upošteva le kriterij števila zaposlenih. (Žakelj L., Razvoj malih in srednje velikih podjetij v Sloveniji in Evropski uniji, Delovni zvezki Urada Republike Slovenije za makroekonomske analize in razvoj, Ljubljana 2004, stran 11–12).

Ker se je Zakon o razvoju malega gospodarstva v praksi izkazal za pomanjkljivega in v neskladju z novo gospodarsko realnostjo, je bil v letu 2004 sprejet **Zakon o podpornem okolju za podjetništvo**, ki služi kot podlaga za vodenje podjetniške politike. V novem zakonu so upoštevane usmeritve Evropske listine za mala podjetja ter deloma definicija srednjih in malih podjetij iz priporočila Evropske komisije.

Zakon o podpornem okolju za podjetništvo uvaja v 3. členu naslednje definicije podjetij:

– **Srednje veliko podjetje je podjetje, v katerem število zaposlenih ne presega 250 ljudi in njihov letni prihodek ne presega 11,5 milijarde tolarjev.**

– **Malo podjetje je podjetje, v katerem število zaposlenih ne presega 50 ljudi in njihov letni prihodek ne presega 2,3 milijarde tolarjev.**

– **Mikro podjetje je podjetje, v katerem število zaposlenih ne presega 5 ljudi in njihov letni prihodek ne presega 50 milijonov tolarjev.** (Zakon o podpornem okolju za podjetništvo, Uradni list Republike Slovenije, številka 40/2004).

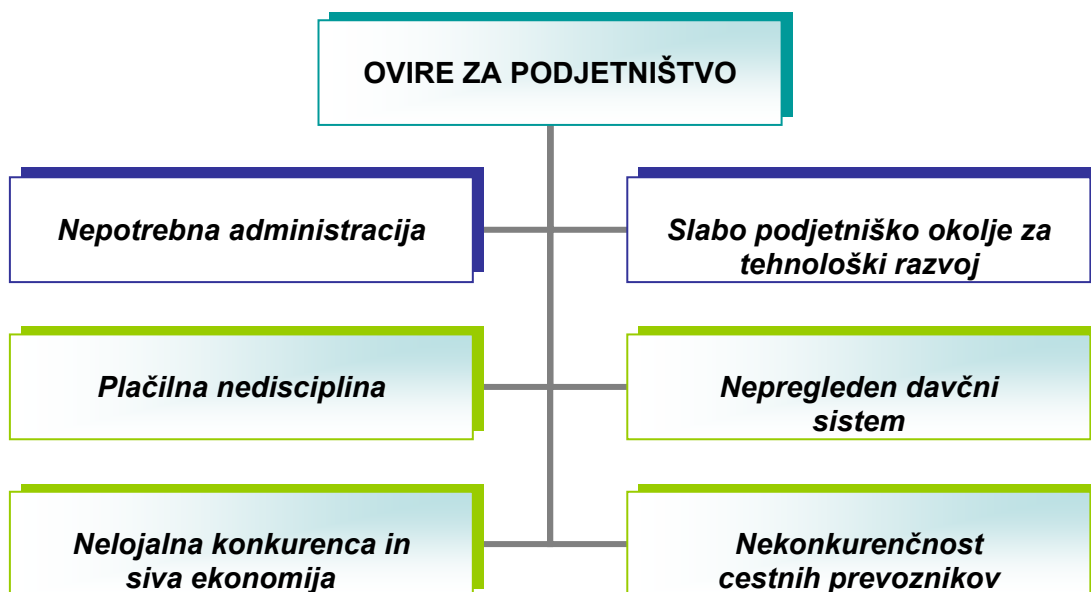

Slika 7: Ovire za podjetništvo.

6.3 SLABO PODJETNIŠKO OKOLJE ZA TEHNOLOŠKI RAZVOJ

Obrtna zbornica Slovenije želi, da bi se čim več državljanov podalo na podjetniško pot, hkrati pa, da bi obstoječi obrtniki in podjetniki lahko hitreje rasli. To je mogoče le, če bo naša država znala ustvariti za to primerno spodbujevalno okolje. To pa je v tem trenutku, kot kažejo mednarodne raziskave, ravno nasprotno. Treba je okrepiti konkurenčnost malih podjetnikov in omogočiti, da se bodo lahko razvijali in rasli. Država mora najprej misliti na majhne podjetnike, iz katerih bodo lahko zrasli tudi veliki. Glede na to, da se Obrtna zbornica kot zagovornik podjetnikov že dolgo trudi pri soustvarjanju podjetništvu naklonjenega okolja, se nekatere ovire pojavljajo iz leta v leto.

Najprej bi bilo potrebno osvežiti in dograditi antibirokratski program ter ga dosledno izvajati. V ta sklop sodi: odprava vseh vrst administrativnih ovir za vstop novih enot in rast podjetništva, zmanjšanje nepotrebne administriranja in poenostavljanje raznih evidenc in poročil, predvsem malih podjetij.

Ustvariti je treba prijaznejše in bolj spodbudno davčno okolje (večje olajšave predvsem za mala podjetja, da bodo lahko več vlagala v svoj razvoj in rast). Nadalje je treba razbremeniti ceno dela, zmanjšati plačilno nedisciplino, zagotoviti dostopnost bančnih, lastniških in proračunskih virov za male gospodarske subjekte ter ustanoviti rizične sklade, ki bi prevzeli riziko pri zaposlovanju.

Bistveno večjo pozornost je treba posvetiti ukrepom za zmanjševanje sive ekonomije, predvsem v obliki poostrelega nadzora nad osebami, ki ilegalno opravljajo gospodarske dejavnosti, ter istočasno takoj spremeniti zakone, po katerih se nekaterim subjektom dovoljuje opravljanje pridobitne dejavnosti pod bistveno ugodnejšimi pogoji ali celo brez njih (društva). (Obrtna zbornica Slovenije, revija Obrtnik, številka 2, 2005, stran 4).

Dejavnike, ki vplivajo na delovanje malih in srednjih podjetij, lahko razdelimo na zunanje in notranje. Zunanji dejavniki so tisti, na katere sama podjetja ne morejo vplivati. V grobem so razdeljeni na makroekonomsko okolje, trgovinsko politiko in delovanje državnih inštitucij. Kombinacija makroekonomske nestabilnosti, neustreznega regulatornega in administrativnega okolja ter šibkih državnih institucij ustvarja težavno zunanje okolje za delovanje malih in srednjih podjetij, še zlasti za tista podjetja, ki skušajo delovati na mednarodnih trgih.

Notranji dejavniki so dejavniki znotraj samih podjetij, na katere lahko vplivajo podjetja vsaj deloma. Ti dejavniki vključujejo dostop do informacij, napredne tehnologije ter znanja, kakovost zaposlene delovne sile in dostop do finančnih virov, čeprav so slednji odvisni tudi od razvitosti finančnih trgov, državnih podpornih ukrepov in odnosa poslovnih bank do malih in srednjih podjetij.

Vendar pa neustrezno, negotovo in obremenjujoče regulatorno okolje v povezavi z okornimi in birokratskimi administrativnimi postopki lahko povzroča visoke stroške, ki padejo na ramena podjetij in negativno vplivajo na njihovo konkurenčnost, inovativnost, rast in odpiranje novih delovnih mest, kar velja zlasti v primeru malih podjetij. Evropska unija se je v svojih dokumentih zavzela k oblikovanju podjetjem prijaznega regulatornega in administrativnega okolja. Na tem področju je v zadnjih letih korak naprej naredila tudi Slovenija. Kljub temu velik odstotek podjetij tako v Evropski uniji kot tudi v Sloveniji še vedno navaja administrativne ovire kot zavorni dejavnik pri njihovem delovanju. (Žakelj L., Razvoj malih in srednje velikih podjetij v Sloveniji in Evropski uniji, Delovni zvezki Urada Republike Slovenije za makroekonomske analize in razvoj, Ljubljana 2004, stran 16–17).

Podjetniški ustvarjalnosti in podjetništvu mora država Slovenija nameniti v celoti bistveno večjo pozornost in dosežke podjetništva v večji meri promovirati tako v procesu vzgoje izobraževanja kot tudi v vseh drugih sferah javnega življenja.

Čim prej je potrebno pristopiti k realizaciji Zakona o podpornem podjetniškem okolju in ga dopolniti v smislu zagotavljanja celovite podpore podjetnikom na območju celotne Slovenije.

Poleg instrumentov podpore, ki so bili razviti v zadnjih letih, jih je potrebno nadgraditi in oblikovati tudi rizične sklade, iz katerih se bodo financirali zagonski stroški za obrtnike in male podjetnike. Ti skladi naj bi prevzeli tudi določeno tveganje malih delodajalcev v primerih odpuščanja delavcev zaradi trenutnih težav ali stečaja. Podjetniki zahtevajo, da država zagotovi možnost obrtnikom in malim podjetjem, da se potegujejo za državna sredstva in sredstva iz Evropske unije, ki zagotavljajo spodbujanje, konkurenčnost in inovativnost.

Sprememba delovnopravne in socialne zakonodaje je nujno potrebna, da bo trg delovne sile zaživel in da predvsem mali delodajalci ne bodo v celoti prevzemali tveganja zaposlovanja v prvih fazah rasti, da bo urejena možnost sezonskega zaposlovanja in bo zagotavljanje socialne varnosti podjetnikov urejeno fleksibilno.

Zagotoviti je potrebno finančne vzpodbude za podporo delodajalcem in učencem, ki se odločajo za poklice v celotni vertikali poklicnega in strokovnega izobraževanja.

Vzpostaviti je treba mehanizme za neposredno povezovanje obrti in podjetništva s strokovnimi šolami in univerzami v obliki regionalnih grozdov in med posameznimi gospodarskimi subjekti in šolami, tako pri izvajanju študijskih praks, projektnega dela, pripravljanju diplomskih in podiplomskih del kot tudi pri vključevanja mladih raziskovalcev neposredno v podjetja, s posebnim poudarkom na naravoslovnem in tehničnem področju. (Obrtna zbornica Slovenije, Za mednarodno konkurenčnost obrti in malega gospodarstva, Zahteve slovenske obrti 2005, stran 9).

6.4 NEPOTREBNA ADMINISTRACIJA

Ena izmed zahtev slovenskih obrtnikov 2005 je bila tudi zmanjšati nepotrebno administracijo in prevetrili zakonodajo. Zlasti za obrtnike in mala podjetja so zahteve po administraciji previsoke in povzročajo nesorazmerne stroške na enoto proizvoda ali storitve. Zagotovo so določena administracija in evidence potrebne, toda kar se dogaja na tem področju, včasih presega vse meje. Zato je administracijo potrebno korenito spremeniti.

Podjetniki morajo letna poročila, kot so bilanca poslovnega izida, bilanca stanja in davčno napoved, oddajati na dve različni instituciji, in sicer na Davčno upravo Republike Slovenije in na Agencijo za javnopravne evidence Slovenije (na slednjo proti obveznemu plačilu). Smotno bi bilo, da bi se letna poročila oddajala na eno institucijo, saj bi se administracija zmanjšala za polovico.

Obvezno polaganje gotovine na transakcijski račun zasebnikov je praktično neuporabno, podatki o dvigu in pologu ne služijo nobeni koristi ne z davčnega in poslovnega vidika, saj samostojni podjetnik prosto razpolaga z gotovino. Še največ koristi pri tem imajo banke, ki so s tem pridobile dodatni prihodek. Prav tako je nepotrebna evidenca prenos sredstev iz gospodinjstva v podjetje in obratno za enostavno knjigovodstvo. Evidenca ne služi nikomur in tudi nobenega pomena nima pri poslovanju in obračunih.

Ravno tako kot sprejemanje zakonov so pomembni tudi podzakonski akti, ki so pomembni za izvajanje zakonodaje v praksi, vendar je podjetnik redkokdaj s temi predpisi seznanjen, še preden so ti objavljeni v Uradnem listu Republike Slovenije. Zato je pomembno, da Obrtna zbornica Slovenija sodeluje pri pripravi podzakonskih aktov, ki so pomembni za člane.

Velikokrat se namreč v praksi dogaja, da podjetniki dobijo na isto vprašanje različna pojasnila, zato je potrebno, da bi Davčna uprava Republike Slovenije podjetnikom posredovala jasna in točna navodila za izvajanje davčne zakonodaje, še posebej takrat, ko se začenjajo izvajati novi zakoni in predpisi.

Podjetniki, ki imajo finančne težave (slab poslovni izid), imajo možnosti znižanja zavarovalne osnove, ki je na podlagi davčnih podatkov določena z odločbo. Vendar je postopek za znižanje zavarovalne osnove za pokojninsko in invalidsko zavarovanje tako zapleten, da je po podatkih Zavoda za pokojninsko in invalidsko zavarovanje zelo malo zadev pozitivno rešenih, zato je potrebno poenostaviti postopek ali znižati prispevke:

- v letu 2000 rešenih 1271 zadev – 269 pozitivno (21,16 %),**
- v letu 2001 rešena 801 zadeva – 289 pozitivno (36 %),**
- v letu 2002 rešenih 458 zadev – 139 pozitivno (30,34 %),**
- v letu 2003 rešenih 345 zadev – 33 pozitivno (9,56 %).**

(Obrtna zbornica Slovenije, Za mednarodno konkurenčnost obrti in malega gospodarstva, Zahteve slovenske obrti 2005, stran 23).

Za opravljanje sezonskega dela za tujce je potrebno dovoljenje za začasno prebivanje. Velik problem predstavlja dolgotrajen postopek za pridobitev le-tega. Delodajalec mora pridobiti delovno dovoljenje in ga s prilogami poslati delavcu v državo njegovega bivanja, kjer delavec vloži zahtevek (diplomatsko predstavništvo Republike Slovenije). Predstavništvo zopet preveri postopek pri Uradu Republike Slovenije za tujce in če je odgovor pozitiven, izda tujcu dovoljenje za nastop sezonskega dela in prebivanja v Republiki Sloveniji.

Postopek traja dva meseca, velikokrat pa mnogo več, pet do šest mesecev. Delavec, za katerega je podjetnik pridobil devetmesečno dovoljenje, dela dejansko manj (sedem mesecev ali manj). Ker pa gre v veliki meri za gradbena dela, je težko začeti s pripravo dokumentov pol leta prej, saj podjetnik ne more vnaprej vedeti, kakšna bo dejanska potreba po delavcih. Preden podjetnik vse to pridobi, je običajno pol sezone mimo, ker je celoten postopek predolg oziroma se izvaja prepočasi.

Za ponovno izdajo dovoljenja za sezonsko delo mora preteči devet mesecev, kolikor je že bival v Sloveniji, kar pomeni, da pride na delo šele konec naslednjega leta, to pa je v gradbeništvu konec sezone in tako ni več potreben.

6.5 PLAČILNA NEDISCIPLINA

Finančna nedisciplina je glavna ovira za razvoj podjetništva in velikokrat tudi vzrok za propad obrtnikov in malih podjetnikov. Verjetno ni podjetnika, ki se pri svojem poslovanju ne bi srečal z neplačanimi računi. Kljub temu da sta bila sprejeta marsikateri ukrep in zakon, praksa kaže, da se ta problem ne rešuje ustrezno. Nekateri podjetniki poslušajo sicer uspešno, vendar imajo težave z denarnimi sredstvi zaradi zastaranja terjatev. To so predvsem tisti, ki so pogodbeno vezani na svoje poslovne partnerje, le-ti pa svojih obveznosti ne poravnajo pravočasno. Prav obrtniki in mala podjetja so poslovno vezani na večja podjetja, mnogi pa preko javnih naročil na državo, ki je prav tako slab plačnik.

Po priporočilih Evropske unije naj bi bil maksimalni plačilni rok 30 dni, vendar je dejanski rok precej daljši, in sicer od 90 do 180 dni.

Praksa kaže, da se določila o odškodninski odgovornosti ne izvajajo ustrezno. Vodstva podjetij v težavah prepogosto skrivajo likvidnostne težave, čeprav bi morala sama sprožiti ukrepe za izboljšanje likvidnosti. Ko gre podjetje v stečaj, se postopki vlečejo zelo dolgo. Ti so mnogokrat usodni za številna mala podjetja, ki se pojavljajo v vlogi upnikov. Ob tem ne gre izgubljati besed o podjetnikih, ki ob propadu enega podjetja preprosto ustanovijo drugega in tako oškodujejo veliko drugih podjetnikov. Tem ne ostane drugega, kot da čakajo v vrsti upnikov na morebitno poplačilo. Prav zaradi tega je stečaj velika »potuha« za neplačnike.

Ni težava v spoštovanju zakonodaje, temveč v izvajanju, nadzoru in hitrem ukrepanju pristojnih organov. Kar polovica sodnih zaostankov predstavljajo izvršilne zadeve, ki so posledica plačilne nedisciplin. Povprečno traja postopek izvršbe tri leta, uspešnost pa je okoli 51-odstotna, kar pomeni, da je takšen tudi odstotek verjetnosti, da bo dolžnik upniku poravnal svoj dolg.

Slovenija ima zakonske vzvode, ki naj bi urejali vprašanja plačilnega nereda. Med drugimi tudi zakon o finančnem poslovanju podjetij, ki pa ne dosega svojega

namena. Drugi instrumenti za preprečevanje nediscipline prav tako niso učinkoviti. Orodje za obvladovanje tveganj plačilne nediscipline je bonitetno poročilo, odkup terjatev ter iskanje kompenzacij in pobotov.

Z bonitetnim poročilom je podjetjem omogočen strnjen in hiter vpogled v finančno stanje poslovnega partnerja z oceno njegove plačilne sposobnosti. Tako pridobljene bonitetne informacije so za podjetje že zadostna podlaga za odločanje pri manjših poslih, medtem ko pri večjih poslih bonitetno poročilo pomeni pripomoček, s katerim podjetja ob sprejemanju posla določajo tudi obliko plačila in zavarovanja.

Večstransko pobotanje obveznosti in terjatev poslovnih subjektov najmanj enkrat na mesec izvaja Agencija za javnopravne evidence. V ta sistem je bilo leta 2005 vključenih okoli tri tisoč naročnikov. Na letni ravni znaša prijavljeni znesek povprečno okoli tisoč milijard tolarjev, od tega je uspešno končanih okoli trinajst odstotkov pobotanj. (Obrtna zbornica Slovenije, revija Obrtnik, številka 10, 2005, stran 17).

V obdobju od aprila 2004 do marca 2005 so poslovni subjekti svoje obveznosti plačevali v povprečju s 25-dnevno zamudo.

Najslabše so v tem obdobju plačevali poslovni subjekti, katerih pravnoorganizacijska oblika je delniška družba, v povprečju so plačevali s 29-dnevno zamudo.

Najboljši plačniki so družbe z neomejeno odgovornostjo in samostojni podjetniki s 23-dnevno zamudo; sledijo pa družbe z omejeno odgovornostjo s 26-dnevno zamudo.

zamuda plačil po mesecih	družba z neomejeno odgovornostjo	družba z omejeno odgovornostjo	delniška družba	samostojni podjetnik
april 2004	34	26	32	25
maj 2004	34	29	22	26
junij 2004	16	26	28	24
julij 2004	25	24	29	21
avgust 2004	19	31	23	24
september 2004	25	27	31	25
oktober 2004	19	27	34	25
november 2004	19	22	25	22
december 2004	20	24	30	25
januar 2005	22	23	24	22
februar 2005	22	27	28	24
marec 2005	24	26	34	23
povprečna zamuda	23	26	29	23

Tabela 1: Povprečna zamuda pri plačevanju računov (Interna baza plačil, I, d.o.o.).

6.6 NEPREGLEDEN DAVČNI SISTEM

Davčni sistem velja za zapleteno področje in povzroča nekonkurenčnost podjetij. Davčna zakonodaja mora biti jasna in razumljiva tako, da bodo podjetniki vedeli, kdaj in koliko davka morajo plačati in od česa. Davčna uprava bi morala biti tisti servis, ki bi dajala potrebne informacije in omogočala lažje izpolnjevanje davčnih obveznosti. Praksa kaže, da je včasih ravno nasprotno, različna tolmačenja, zapleteni in nejasni predpisi, povzročajo podjetnikom številne preglavice, ki imajo za posledico kršitev davčne zakonodaje. Da bi bilo kršitev zaradi nejasnosti in zapletenosti čim manj, je potrebno poenostaviti davčno zakonodajo, zagotoviti pregleden davčni sistem in s tem razbremeniti podjetništvo. Najnujnejše ovire sedanje davčne zakonodaje je potrebno čim prej odpraviti, saj je prav s tega področja največ zahtev slovenske obrti.

Posledica nepravočasnega plačevanja terjatev pripelje podjetnika do tega, da zaprosi pri banki za kratkoročno posojilo za dejavnost, da bi poplačal obveznosti do zaposlenih, dobaviteljev in države. Banka od podjetnika zahteva poleg letnih poročil bilance stanje, bilance poslovnega izida tudi potrdilo o plačanih davkih in prispevkih in če tega nima, tudi nima možnosti za najetje premostitvenega kredita. V takih primerih, ko podjetnik zaprosi za posojilo za dejavnost, je potrebno poenostaviti obvezno dokumentacijo.

Ukiniti je potrebno davek na plače in znižati stroške dela. Davek je bil uveden leta 1996, ko so se znižale prispevne stopnje delodajalca za pokojninsko in invalidsko zavarovanje. Z davkom naj bi tako zapolnili izpad prihodka. Tudi stroški dela so previsoki. Podjetnik mora od več izplačanega prejemka (od razlike) plačati dajatve, s tem, da razlika izplačila ni davčno odbitna postavka, čeprav gre za strošek iz dejavnosti.

Delodajalec mora na dan izplačila osebnega dohodka plačati tudi davke in prispevke (razen davka na plače) in s tem se je poslabšala tudi likvidnost obrtnikov in malih podjetij. Ohraniti bi bilo potrebno šestdnevni odlog pri plačilu prispevkov, kot je bilo to do leta 2004.

Zagotoviti je treba višje investicijske olajšave za pravne osebe in mala podjetja. Po podatkih je v Sloveniji večje število manjših podjetij, ki jih je potrebno podpreti pri razvoju in jim nuditi ustrezne davčne olajšave, tako za vlaganje v opredmetena kot tudi neopredmetena osnovna sredstva.

Lastnik družbe lahko kadarkoli oplemeniti premoženje (ali na začetku ali čez nekaj let) in v vsakem primeru se šteje kot vložek. Če pa samostojni podjetnik med opravljanjem dejavnosti prenese v podjetje premoženje se ta obravnava kot prihodek. Prenos sredstev v času opravljanja dejavnosti samostojnega podjetnika je potrebno opredeliti enako kot pri družbenikih, da ta ne bo opredeljen kot prihodek.

Če samostojni podjetnik preneha z dejavnostjo in prenese osnovna sredstva v zasebno rabo, mu to predstavlja prihodek. Ta prihodek povečuje davčno osnovo in je razlika med knjigovodsko in tržno vrednostjo osnovnih sredstev (premičnin, nepremičnin). Taka obdavčitev zagotovo ni dopustna, saj so sredstva lahko vložena pred več desetletji. Za nazaj posegati v pravice podjetnika tudi ustavno ni dopustno.

Če samostojni podjetnik prenese dejavnosti na novega zasebnika (samostojnega podjetnika), ki so zunaj njegove volje (smrt, trajna nezmožnost za delo, upokojitev) je prenos neobdavčen. V ostalih primerih pri prenosu podjetja mora samostojni podjetnik plačati davek. Status samostojnega podjetnika je v popolnoma neenakopravnem položaju glede na družbo, kjer prenos ni obdavčen. Zato je potrebno omogočiti neobdavčen prenos sredstev s samostojnega podjetnika na novega zasebnika (samostojnega podjetnika).

»Pavšalisti« so tisti, ki jim ni potrebno voditi poslovnih knjig, niso presegli 3,9 milijona tolarjev prihodkov in nimajo zaposlenih delavcev. Le-ti zahtevajo spremembo določila Zakona o gospodarskih družbah in Zakona o dohodnini, ki naj bi omogočila možnost ugotavljanja davčne osnove z upoštevanjem normiranih odhodkov za vse obrtnike, ki dosegajo do 50.000 evrov letnih prihodkov.

Opraviti je potrebno pogoj iz Zakona o dohodnini, pod katerim bo mogoč neobdavčen prenos sredstev iz samostojnega podjetnika na družbo. Nedopustno je tudi, da se mora prevzemnik zavezati, da do pet let od prevzema ne bo zmanjšal števila zaposlenih za več kot petdeset odstotkov glede na število ob prevzemu.

Pri davčnem nadzoru se iz davčne napovedi črta amortizacija, ki jo je samostojni podjetnik – kot lastnik poslovne stavbe, vnesel v dejavnost kot fizična oseba. Davčni nadzor namreč zahteva, da se mora kupoprodajna pogodba, gradbeno dovoljenje in druge listine, ki se nanašajo na nakup, glasiti oziroma morajo biti naslovljene na samostojnega podjetnika. V zemljiški knjigi so lastniki vpisani kot fizične osebe in ne kot nosilci dejavnosti. Ni dopustno, da davčni inšpektorji iz poslovnih knjig izločajo amortizacijo, ker v zemljiški knjigi ni oznake s.p. (samostojni podjetnik).

Zakon o davku od dohodkov pravnih oseb določa, da morajo biti odhodki oziroma stroški povezani s prihodki. Vendar v vseh primerih to ni mogoče. Če je na primer najemnina plačana vnaprej za nekaj let in v enkratnem znesku, zato ne more podjetnik take vrste prihodka evidentirati kot prihodek enega leta. Tak prihodek podjetniku poveča dohodninsko stopnjo, letni prihodek, s tem pa se poveča osnova za obračun prispevka za socialno varnost in akontacijo davka od dejavnosti.

Samostojni podjetniki oddajajo napoved za odmero davka iz dejavnosti na Davčno upravo Republike Slovenije. Napoved se lahko odda v pisni – papirni ali v elektronski obliki. Kljub elektronski oddaji mora priložiti še popise vseh zalog. Ni logično, da mora samostojni podjetnik oddajati napoved s petnajstimi prilogami, za srednja in velika podjetja pa davčni izkaz sestavljajo trije listi.

Glede na takšno davčno in zakonsko opredelitev mora samostojni podjetnik poznati skoraj več davčnih predpisov kot velike družbe. Da bo podjetnik pravilno prikazal prihodke in odhodke, mora poznati zakon o dohodnini. Če tu ne najde rešitve, mora iskati rešitev v zakonu o dohodkih pravnih oseb. Če tudi tu ni odgovorov, se mora opredeliti na slovenski računovodski standard (za podjetnike je poseben standard 39) ali na pravila iz drugih računovodskih standardov. Samostojni podjetnik kot najmanjši gospodarski subjekt mora poznati celo vrsto davčnih predpisov, ki se med seboj večkrat celo nasprotujejo. V resnici bi moralo biti ravno obratno, najmanjšim bi morali predpisati najkrajše, najenostavnejše in najbolj pregledne rešitve. Ni logično, da podjetnik potrebuje skoraj več znanja za pravilno davčno izkazovanje prihodka kot za njegovo ustvarjanje.

6.7 NELOJALNA KONKURENCA IN SIVA EKONOMIJA

Podjetniki že nekaj časa opozarjajo na prevelik obseg sive ekonomije, saj negativno vpliva na konkurenčnost obrtnikov in malih podjetnikov ter predstavlja nelegalno konkurenco. Inšpektorji prevečkrat iščejo malenkosti pri legalnih gospodarskih subjektih, namesto da bi konkretno in v skladu z zakoni in predpisi preprečevali delo in zaposlovanje na črno. Večino takega dela se opravlja v neposlovnih prostorih (zasebnih prostorih), kamor inšpektor po pravilih nima vstopa oziroma ni to v njegovi pristojnosti.

Kljub zakonu o preprečevanju dela in zaposlovanja na črno in posebno ustanovljeni državni komisiji podatki kažejo, da je potrebno zakonodajo prilagoditi dejanskim razmeram, če hočemo zmanjšati sivo ekonomijo, ki je moteča pri poslovanju legalnega podjetništva. Potrebno je spremeniti tiste predpise, ki omogočajo opravljanje dejavnosti pod ugodnejšimi pogoji.

Poostri je potrebno nadzor nad fizičnimi osebami in podjetji iz drugih držav, ki opravljajo delo na ozemlju Slovenije, saj so tudi oni dolžni izpolnjevati vse pogoje, ki veljajo v Sloveniji za opravljanje dejavnosti.

Spremeniti je potrebno zakon o društvih in omejiti opravljanje nekaterih dopolnilnih dejavnosti, ki predstavljajo nelegalno konkurenco. Če se nekdo ukvarja s pridobitno dejavnostjo, naj ustanovi podjetje in naj zanj veljajo enaki pogoji kot za ostale gospodarske subjekte.

6.8 NEKONKURENČNOST CESTNIH PREVOZNIKOV

V Sloveniji je veliko število majhnih prevoznikov, ki težko konkurirajo večjim domačim in tujim prevoznikiškim podjetjem. Glede na to, da je prevoznikištvo precej razdrobljeno in so interesi zelo različni, je težko najti skupni dialog. Naša zakonodaja je v marsičem zahtevnejša od evropske, hkrati pa obstaja več birokratskih postopkov.

Če hočemo zagotoviti večjo konkurenčnost prevoznikov, je potrebno spremeniti zakon o prevozih v cestnem prometu, zakon o prevoznih pogodbah, zakon o obveznem zavarovanju v prometu in jih uskladiti z evropskimi predpisi ter mednarodnimi konvencijami.

Problem so visoke kazni za prekrške, ki ne vplivajo neposredno na varnost prometa, in tisti prekrški, ki jih stori voznik – šofer prizadenejo pa tudi odgovorno osebo – prevoznika. Neprimerljivo nižja je višina kazni za tuje prevoznike pri nas, saj jo običajno plača voznik sam, kot pa za slovenske prevoznike na tujem. Taki predpisi zmanjšujejo konkurenčnost slovenskih prevoznikov, ki za iste prekrške plačujejo visoke globe (kazni).

Vozniki delovnega časa niso poznali, poznali pa so čas vožnje in čas počitkov. Novost delovnega časa je prinesla evropska direktiva 2002/15, ki je določala, kaj spada v delovni čas poleg časa, ki ga voznik preživi za volanom, in sicer je to čas za razkladanje, nakladanje, glede varnosti vozila in ostala opravila v zvezi s pripravo na vožnjo. Evropska direktiva ne določa pogojev glede časa za odmor in počitke. Direktiva določa delovni čas, ki lahko znaša povprečno tedensko največ

oseminštirideset ur v obdobju štirih mesecev, maksimalni tedenski čas vožnje pa je šestdeset ur. Dilema se pojavi, kako v novem zakonu uskladiti zahteve evropske direktive in določb zakona o delovnih razmerjih. Zakon o delovnih razmerjih namreč delovni čas definira, kot čas, ko je delavec na razpolago delodajalcu ter čas odmora. Delovni teden je omejen na štirideset ur in to povprečje je treba doseči v obdobju šestih mesecev. Če bi prevozniki izkoristili možnost v skladu z evropsko direktivo, bi v štirih mesecih pridobili toliko ur (če bi hoteli spoštovati zakon o delovnih razmerjih), da bi lahko naslednja dva meseca delali le še po petindvajset ur na teden. Zagotovo je taka možnost za avtoprevoznike skrajno neugodna, naši prevozniki pa bi bili v primerjavi s tujimi v neenakopravnem položaju.

Glede na to, da zakon o delovnem času in obveznih počitkih mobilnih delavcev in zakon o delovnih razmerjih nista usklajena in da tudi v ostalih državah Evropske unije ne uvajajo evidence o delovnem času voznikov, kot to določa direktiva 2002/15/ES, se slovenskih prevoznikov ne bi smelo kaznovati, če ne vodijo te evidence.

Zakon o varnosti cestnega prometa določa, da vozniku vozniško dovoljenje preneha veljati za vse kategorije, ko doseže osemnajst kazenskih točk in za poklicne voznike to pomeni, da ne morejo opravljati svojih delovnih obveznosti. Zato je potrebna sprememba ali naj se kazenske točke ločujejo po kategorijah ali naj bo za poklicne voznike predpisano višje število kazenskih točk.

Potrebno je natančneje definirati hujše prekrške in kazni za manjše kršitve glede počitka in trajanja vožnje, omogočiti pa je potrebno nekaj tolerance glede dovoljene teže. Nedopustno je namreč, da prevozniku grozi odvzem licence, če prekorači čas vožnje.

Uskladiti je potrebno zakon o prevoznih pogodbah v cestnem in mednarodno konvencijo glede izdaje tovornega lista, ki spremlja prevoz in je podlaga za prevozno pogodbo in da je prevozniku dana možnost preverjanje tovora pred prevzemom.

Potrebno je znižati cestno takso še posebej za tista vozila, ki vozijo zunaj države in onemogočiti lokalnim inšpektorjem pobiranje komunalnih taks na državnih cestah, ki vodijo do mejnih prehodov in na samih mejnih prehodih.

Na področju preventivnih zdravstvenih pregledov poklicnih voznikov se je potrebno zgledovati po zdravniški praksi iz članic Evropske unije – povečan nadzor nad petinštiridesetem letom starosti ter vsako leto po šestdesetem letu starosti.

Poenostaviti je potrebno postopek za izdajo licence, predvsem odpraviti tista določila, ki so vezana na sodnika za prekrške in notarsko overjanje kopije spričeval. Glede razprav o parkirišču kot pogoju za licenco, pa so mnenja zelo različna, saj so nekateri prevozniki v preteklosti veliko investirali v parkirišča in prostor za vzdrževanje vozil.

Pogoji za pridobitev nacionalne poklicne kvalifikacije so v Sloveniji veliko lažji kot bodo po letu 2006, zato so nasprotovanja nekaterih neutemeljena. Vozniki, ki imajo oziroma bodo v tem prehodnem obdobju pridobili nacionalno poklicno kvalifikacijo, se jim bo temeljna kvalifikacija priznala. Tako se bodo morali usposabljanje le vsakih pet let, hkrati pa bodo tudi lažje izpolnili ostale pogoje, ki jih bo določala evropska direktiva.

7 ZAHTEVE SLOVENSKE OBRTI IN SPREJETI UKREPI

Obrtna zbornica Slovenije in območne obrtne zbornice so zbrale 115 zahtev, ki so jih predstavili v desetih poglavjih, na katere so podjetniki nekaj časa opozarjali. Te zahteve so zbrali v posebni publikaciji z naslovom **Za mednarodno konkurenčnost obrti in malega gospodarstva, zahteve slovenske obrti 2005**, in so jo poslali vsem ministrom, državnim sekretarjem, poslancem državnega zbora, članicam Ekonomsko-socialnega sveta in pristojnim institucijam, ki se ukvarjajo z malim in srednjim podjetništvom v Sloveniji. Najbolj pristojnim ministrom je vodstvo zbornice zahteve predstavilo osebno. Med zahtevami je tudi nekaj takih predlogov, ki jih je država lahko takoj sprejela, učinki za nekatere podjetnike pa so bili veliki.

Zahteve slovenske obrti 2005:

- I. **Za inovativno podjetniško okolje, znanje in tehnološki razvoj ter za mednarodno konkurenčnost obrti in malega gospodarstva.**
- II. **Dostopnost infrastrukture za obrt in podjetništvo.**
- III. **Zmanjšati nepotrebno administracijo in prevetriti zakonodajo.**
- IV. **Zagotoviti finančno disciplino.**
- V. **Pregleden davčni sistem in razbremenitev gospodarstva.**
- VI. **Siva ekonomija in nelojalna konkurenca.**
- VII. **Za večjo konkurenčnost slovenskih cestnih prevoznikov.**
- VIII. **Domača in umetnostna obrt.**
- IX. **Uveljavljanje interesov obrti in malega gospodarstva v socialnem partnerstvu.**
- X. **Za večjo konkurenčnost gospodarstva zagotoviti ravnotežje med malimi in velikimi.** (Obrtna zbornica Slovenije, Za mednarodno konkurenčnost obrti in malega gospodarstva, Zahteve slovenske obrti 2005, stran 9–14).

7.1 UGODNOSTI ZA PODJETNIKE ZARADI SPREJETIH UKREPOV

Od 115 zahtev slovenske obrti je uresničenih dobrih 37 odstotkov, kar je precej več kot v minulih dveh letih. Jasno je, da vseh zahtev ni mogoče realizirati, je pa velik korak, da so se razbremenili nekateri ukrepi in spremenili zakoni, ki so podjetnikom povzročali predvsem stroške in dodatno administracijo. Spremembe predstavljajo začetek in so podlaga za nadaljnja pogajanja, ki bodo omogočala krepitev gospodarske konkurenčnosti v obrti in malem gospodarstvu. Posamezen podjetnik

od vlade in ne od katere koli druge vplivne institucije ne bi mogel izposlovati toliko, kot je to uspelo Obrtni zbornici, ki je dejanski pogajalec in partner vladi pri pripravi zakonodaje. Po oceni Obrtne zbornice Slovenije naj bi člani prihranili več kot dvajset milijard tolarjev.

Ukrep	Prihranek v SIT/leto
Odprava dvojnega oddajanja obrazcev (AJPEŠ/DURS)	1.200.000.000
Uvajanje projekta VEM – vse na enem mestu	360.000.000
Plačevanje davka na dodano vrednost po plačani realizaciji	100.000.000
Dodatno priznavanje amortizacije za poslovne prostore	1.000.000.000
Ukinitev obrazca obračun davčnih odtegljajev – 2	4.900.000.000
Povišan limit za »pavšaliste« s 3,9 na 6 milijonov	1.014.000.000
Priznavanje tuje dnevnic za vrnitev v Slovenijo isti dan	2.700.000.000
Postopno zmanjševanje davka na izplačane plače	9.280.000.000
SKUPAJ	20.554.000.000

Tabela 2: Prihranki članov zaradi sprejetih ukrepov (OZS, 2005).

7.2 USPEŠNO NAD BIROKRACIJO

Vlada je sprejela nekaj ukrepov za odpravo administrativnih ovir, ki so bili zapisani v zahtevah slovenske obrti.

Samostojnim podjetnikom in gospodarskim družbam ni več potrebno oddajati dvojnih evidenc letnih poročil, in sicer se od 1. 1. 2006 letna poročila lahko oddajajo le na Agencijo za javno pravne evidence, obračun davka pa na Davčno upravo

Republike Slovenije in izjavo, da je letno poročilo oddano že na Agencijo za javnopravne evidence.

Prav tako je delno realiziran ukrep polaganja gotovine na transakcijski račun zasebnikov, saj je dovolj enkrat na mesec. Analitične evidence za prenos sredstev v denarni in stvarni obliki so še stvar obravnave na ministrstvu za gospodarstvo.

Zakon o davčnem postopku od 1. 1. 2006 določa, da je potrebno podjetnike in obrtnike pravočasno obveščati in jim posredovati pojasnila v zvezi z izvajanjem davčnih predpisov. Prav tako je delno realizirano, da so v proces sprejemanja zakonskih in podzakonskih aktov vključeni tudi svetovalci Obrtne zbornice Slovenije in da sodelujejo v delovnih skupinah na ministrstvih.

Znižanje zavarovalnih osnov oziroma poenostavitve postopkov v primeru slabega finančnega izida (slabi poslovni rezultati) bo obravnaval Upravni odbor Zavoda za pokojninsko in invalidsko zavarovanje. Poenostavljena je tudi napoved za odmero davka od dohodka iz dejavnosti, in sicer se je zmanjšalo število prilog (do sedaj jih je bilo petnajst in več).

Pri izdaji licence za prevoze v cestnem prometu se je število zahtev iz sedanjih sedem zmanjšalo na tri pogoje, tako da veljajo enaki pogoji kot v Evropski uniji, in sicer strokovna usposobljenost, nekaznovanost in finančna sposobnost. Parkirno mesto ni več pogoj za pridobitev licence, vendar se pojavljajo vprašanja, kje bodo parkirani tovornjaki in kakšne sankcije za napačno parkiranje bodo plačevali prevozniki. Prav tako so se zmanjšale denarne kazni, predvsem tiste, ki so bremenile delodajalca – podjetnika. Novost je tudi ta, da se tolerira teža, in sicer za tri odstotke.

Novosti o zaposlovanju in delu tujcev določajo jasnejše pogoje za pridobitev delovnega dovoljenja in odpravljajo nekatere ovire, ki so se kazale v praksi. Delovno dovoljenje se izda na vlogo delodajalca, pogoj za to je položaj na trgu dela oziroma pomanjkanje delovne sile. Pri sezonskem delu je na novo dana možnost zaposlitev tujca takoj po izteku sezonskega dela, skrajšana pa je vmesna prekinitev za pridobitev delovnega dovoljenja v gradbeništvu iz devetih na sedem mesecev.

Osebno dovoljenje se izda za določen ali nedoločen čas in tujcu omogoča prost vstop na trg dela ter izenačuje tujce s slovenskimi državljani.

Dovoljenje za zaposlitev omogoča zaposlitev tujca pri delodajalcu, ki je zaprosil za izdajo delovnega dovoljenja, vendar se izda v primeru, če ni domačih brezposelnih oseb.

Dovoljene za delo je časovno omejeno in se izda na pobudo delodajalca ter v okviru kvote, ki je določena za posamezen namen. Kvota ne sme presežati pet odstotkov aktivnega prebivalstva Slovenije. Največ teh dovoljenj se izda v gradbeništvu, sledijo predelovalne dejavnosti, promet, trgovina, popravila motornih vozil in gostinstvo.

7.3 PROJEKT VEM – VSE NA ENEM MESTU

Samostojni podjetniki posamezniki lahko od lanskega julija priglasijo svojo dejavnost preko sistema VEM (vse na enem mestu). Pravilnik določa način in postopek vpisa samostojnega podjetnika posameznika v Poslovni register Slovenije. Vpis podjetnika, vpis sprememb podatkov in vpis prenehanja dejavnosti podjetnika se

lahko izvede na vstopnih točkah sistema VEM (vse na enem mestu), kjer so lahko zagotovljene:

- vse informacije v zvezi z vpisom, spremembo ali izbrisom podjetnika iz registra,
- vsi obrazci, potrebni za vpis, spremembo ali izbris podjetnika iz registra,
- pomoč pri izpolnjevanju elektronskih obrazcev v aplikaciji e-VEM ter
- posredovanje podatkov pristojnim organom in institucijam.

Točke VEM so vse izpostave Agencij za javnopravne evidence (AJPES), vse upravne enote in krajevni uradi, vstopna točka Pospeševalnega centra za malo gospodarstvo in drugi izvajalci nalog in programov podjetniškega in inovativnega okolja-lokalni podjetniški centri, vstopne točke, podprte v okviru projekta Phare – vzpostavitev sistema vse na enem mestu, vstopne točke Obrtne zbornice Slovenije in območnih obrtnih zbornic, vstopne točke Gospodarske zbornice Slovenije in območnih gospodarskih zbornic, vsi davčni uradi Davčne uprave Republike Slovenije. Točke VEM posredujejo podatke o podjetniku na Agencijo za javnopravne evidence, ki izvede potrebne postopke. Vpis podjetnika, vpis sprememb podatkov in vpis prenehanja opravljanja dejavnosti podjetnika ter posredovanje drugih podatkov zainteresiranim institucijam se lahko izven točk VEM izvede tudi za elektronski način z uporabo spletne aplikacije e-VEM. Na podlagi pisnega pooblastila podjetnika lahko točka VEM zajema in posreduje določene podatke zainteresiranim institucijam (na primer Zavodu za zdravstveno in socialno zavarovanje in Davčni upravi Republike Slovenije).

Prijava za vpis, za spremembe podatkov in za prenehanje poslovanja podjetnika v register se vloži na obrazcu »**Prijava za vpis v Poslovni register Slovenije**« v elektronski ali papirni obliki. Obrazec prijave v elektronski obliki sprejme informacijski sistem VEM. Obrazec prijave v papirni obliki sprejme točka VEM in ga v elektronski obliki posreduje Agenciji za javnopravne evidence. Prijavi za vpis podjetnika v elektronski obliki informacijski sistem VEM določi svojo identifikacijsko številko. Osebni podatki o podjetniku, navedeni na prijavi, se pred vpisom v register preverijo v Centralnem registru prebivalstva, podatki o sedežu in prebivališču pa v Registru prostorskih enot in jih ni mogoče vpisati v register, če niso skladni z istovrstnimi podatki v teh registrih ali če v teh registrih ne obstajajo.

Po prejemu popolne in pravilne prijave za vpis Agencija za javnopravne evidence podjetniku dodeli 7-mestno matično številko in 10-mestno matično številko za podružnice in druge dele podjetnika, podjetniku in njegovim delom določi glavno dejavnost po Standardni klasifikaciji dejavnosti in šifro Standardne klasifikacije institucionalnega sektorja ter vpiše podjetnika v register.

Agencija za javnopravne evidence po opravljenem vpisu izda podjetniku sklep o vpisu v register v skladu z določbami zakona, ki ureja register. Če je prijava za vpis podjetnika vložena v elektronski obliki, se sklep lahko vroči v elektronski obliki in se posreduje Centralnemu informacijskemu sistemu za sprejem vlog, vročanje in obveščanje. Dokumentacijo v zvezi s prijavo podjetnika v register Agencija za javnopravno evidence arhivira v elektronski obliki v skladu z navodili, ki urejajo elektronsko arhiviranje in pregledovanje dokumentacije registra. Dokumentacija se v elektronski obliki hrani trajno. Papirno dokumentacijo, ki je podlaga za vpis podjetnika v register, hranijo točke VEM, ki so dokumentacijo prejele. (Pravilnik o načinu in postopku vpisa ter vodenja podatkov o samostojnih podjetnikih posameznikih v Poslovnem registru Slovenije, Uradni list Republike Slovenije, številka 62/2005).

7.4 DAVEK NA DODANO VREDNOST OD PLAČANE REALIZACIJE

Plačevanje davka na dodano vrednost po plačanem računu bo marsikateremu obrtniku in malemu podjetniku olajšala poslovanje in povečala konkurenčnost. Mejni znesek 50 milijonov tolarjev prometa na leto je podjetja razdelil na tiste, ki lahko plačujejo davek od plačane realizacije in tiste, ki ga plačujejo po ustaljenem načinu. Do sedaj je bilo breme plačilne nediscipline na podjetnikih, z davkom od plačane realizacije pa je država del bremena prevzela nase.

Podjetniki se glede plačevanja davka na dodano vrednost odločajo prostovoljno, edini pogoj je letni promet. Tisti davčni zavezanci, ki se bodo odločili za plačilo davka na dodano vrednost po plačani realizaciji, bodo davek plačali takrat, ko bo kupec plačal račun. Na drugi strani pa ne bodo imeli odbitka vstopnega davka na dodano vrednost, dokler svojim dobaviteljem ne bodo poravnali obveznosti.

Podjetniki morajo pri svojem knjigovodskem poslovanju evidentirati nekaj podatkov več, in sicer podatek o prejetih plačilih – znesek in datum plačila in o obračunanem davku na dodano vrednost po prejetih plačilih ter podatek o izvršenih plačilih – znesek in datum plačila in o vstopnem davku na dodano vrednost na podlagi izvršenih plačil. Pri oddaji obračuna davka na dodano vrednost morajo izpolniti še posebno prilogo (Priloga A). Ob koncu leta morajo davčni upravi poročati, koliko je neplačanih računov v tekočem letu.

Plačilo davka na dodano vrednost po plačanih računih velja samo za poslovanje v notranjem prometu, za poslovanje s tujino pa je potrebno davek na dodano vrednost plačati ob izstavitvi računa.

Nekateri podjetniki pozdravljajo spremembo plačevanja davka na dodano vrednost, na drugi strani pa je veliko nezadovoljstva povzročil limit letnega prometa, da je precej prenizek in da bi morali imeti vsi podjetniki enake pogoje glede poslovanja.

Podatki Agencije za javnopravne evidence kažejo, da ima to možnost plačevanja davka 24.908 samostojnih podjetnikov in 13.925 gospodarskih družb.

Za ta način plačevanja davka se je po podatkih Davčne uprave Republike Slovenije odločilo nekaj več kot 800 davčnih zavezancev, kar je dokaj malo zato, ker ne vedo, kako se bo to v praksi obneslo in zahteva nekaj več administracije.

7.5 GLAVNE NOVOSTI DAVČNE ZAKONODAJE

Cilji pogajanja med strokovnimi skupinami, predstavniki vladnega strateškega sveta in člani Obrtne zbornice Slovenije so bili narediti zakone preglednejše, preproste, odpraviti nekatere dosedanje nesmisle in poskrbeti, da davki ne bodo kazen za zavezance, ampak bodo spodbujali razvoj in rast podjetništva. Predstavniki Obrtne zbornice Slovenije menijo, da bi se moral davek na izplačane plače takoj ukiniti, vendar zaradi prevelikega izpada v proračunu ni bila uslišana ukinitev, ampak se bodo stopnje postopno zniževale do 31. 12. 2008. Po 1. 1. 2009 se bo davek na plače popolnoma ukinitil.

V reševanju je tudi predlog za poenostavitev dokumentacije za pridobivanje premostitvenih kreditov pri bankah za podjetnike. Glede šestdnevnega odloga plačila za prispevke in davke od plač pa razpravlja odbor za reforme.

V zakonu o davku od dohodkov pravnih oseb so od 1. 1. 2006 ponovno uvedene olajšave za vlaganje v podjetja, raziskave in razvoj. Zavezanci v letošnjem in

prihodnjem letu lahko uveljavljajo dvajsetodstotne olajšave investiranega zneska v opremo, razen v osebna vozila, pisarniško opremo (prizna se računalniška oprema) in neopredmetena dolgoročna sredstva.

Poleg tega predlog novele zakona predvideva razvojno olajšavo za nova podjetja in razvojno olajšavo za investiranje. Ta bi zavezancu dodatno znižala davčno osnovo za prvo leto trideset, za drugo leto dvajset in za tretje leto deset odstotkov. Davčni zavezanec bi moral izpolnjevati dva od treh pogojev:

- da povprečna dodana vrednost zavezanca na zaposlenega presega petkratnik povprečne dodane vrednosti;
- da zavezanec prodaja na tujih trgih izven Slovenije in ta prodaja znaša najmanj petdeset odstotkov celotnih prihodkov;
- da plača zaposlenih presega petdeset odstotkov povprečne bruto plače v panogi zavezanca.

Še dodatno znižanje davčne osnove bi bilo mogoče uveljavljati v manj razvitih regijah.

V zakonu o gospodarskih družbah se samostojni podjetnik loči od ostalih oblik v tem, da za svoje poslovanje odgovarja s celotnim premoženjem. Zato je bilo povsem nerazumno, da so bili vsi prenosi v času delovanja podjetnika iz gospodinjstva v podjetje obdavčeni. Sedaj je samostojni podjetnik izenačen z drugimi oblikami gospodarskih družb.

Spremenjeni 37. člen zakona o dohodnini namreč določa, da se **stvarno premoženje preneseno iz gospodinjstva v podjetje ob začetku poslovanja ali v teku poslovanja se šteje za kapital podjetnika, ki ne predstavlja obdavčljivega prihodka.**

Zakon o dohodnini v 38. členu določa, da sredstva pridobljena pred začetkom opravljanja dejavnosti in naknadno prenesena iz gospodinjstva ob prenehanju dejavnosti samostojnega podjetnika niso več prihodek. Ob prenehanju dejavnosti samostojnega podjetnika se stvarno premoženje ne upošteva pri ugotavljanju davčne osnove. (Zakon o spremembah in dopolnitvah zakona o dohodnini, Uradni list Republike Slovenije, številka 115/2005).

Samostojni podjetnik lahko po novem prenese sredstva na novega zasebnika–(samostojnega podjetnika) zakonca, potomca oziroma osebo, s katero zavezanec živi dlje časa in neposrednega sorodnika brez obdavčitev. Možno je prenesti tudi le del dejavnosti. Določeni so tudi novi pogoji za prevzemnika:

- novi podjetnik mora dejavnost opravljati v Sloveniji,
- sredstva, ki jih je prevzel, morajo biti izkazana v poslovnih knjigah po knjigovodski vrednosti,
- amortizacija se obračunava enako kot če ne bi prišlo do prenosa dejavnosti.

Prav tako je po novem neobdavčen prenos sredstev s samostojnega podjetnika na družbo. Poleg tega so iz zakona črtani pogoji, ki jih je moral izpolnjevati družbenik ob prevzemu, in sicer ni nujno, da prevzame vse zaposlene, ni pogoj, da mora z dejavnostjo nadaljevati pet let in lahko zmanjša število zaposlenih za več kot polovico.

Zakon o zemljiški knjigi določa, **da je lahko nosilec lastninske pravice le fizična ali pravna oseba, nikakor pa ne na primer samostojni podjetnik kot konstrukt slovenskega statusnega prava.** Pogosto se je namreč dogajalo, da davčna uprava samostojnim podjetnikom ni priznala olajšave, ker se je zemljiškoknjižni izpisek

glasil na fizično osebo. Sedaj je to urejeno z okrožnico Davčni upravi Republike Slovenije in je tako samostojni podjetnik ob nakupu zemljišča ali nepremičnin za dejavnost upravičen do investicijske olajšave.

Po novem je več obdavčitev po normiranih odhodkih. Opremljeni so pogoji, ki jih mora davčni zavezanec izpolnjevati, da lahko zahteva upoštevanje normiranih odhodkov v določeni višini.

Samostojni podjetnik lahko ugotavlja davčno osnovo na podlagi normiranih odhodkov, če izpolnjuje naslednje pogoje, da ne zaposluje delavcev in da dohodki iz dejavnosti ne presegajo (3,9 milijona tolarjev). Ta znesek se je sedaj dvignil na šest milijonov tolarjev. Normirane odhodke lahko upošteva v višini petindvajset odstotkov ustvarjenih prihodkov. Takšen način ugotavljanja davčne osnove bo po novem lahko izkoristilo 17.089 samostojnih podjetnikov v obrti, ki so do sedaj oddajali letna poročila. Obstaja še predpogoj, in sicer zakon o gospodarskih družbah v 74. členu nalaga obveznost vodenja poslovnih knjig vsem obrtnikom, zato je potrebno dopolnitev tega člena, ki je tudi v državnem zboru brez dvoma potrdil te novosti.

Novosti se bodo najbolj razveselili tisti člani Obrtne zbornice Slovenije, ki se ukvarjajo z domačo in umetnostno obrtjo. Zavezanci, ki se ukvarjajo s to vrsto obrti in imajo veljavno odobreno mnenje pristojne komisije Obrtne zbornice Slovenije, lahko upoštevajo normirane odhodke v višini sedemdeset odstotkov ustvarjenih prihodkov. To pomeni, da bodo izdelovalci domače in umetnostne obrti s šestimi milijoni tolarjev prihodkov, uveljavili kar 4,2 milijona tolarjev normiranih odhodkov. S tem bi se po eni strani izognili opuščanju dejavnosti domače in umetnostne obrti, po drugi strani pa bi preprečili opravljanje te dejavnosti kot delo na črno. »Normirancem«, ki izpolnjujejo pogoje, ni potrebno voditi poslovnih knjig in sestavljati letnih poročil.

Pripravljen je tudi osnutek novega zakona o društvih in spremenjen in dopolnjen zakon o gostinstvu, ki naj bi odpravila nepravilnosti pri opravljanju gostinske dejavnosti s strani društev. Te spremembe obravnava Odbor državnega zbora Republike Slovenije za gospodarstvo in Komisija državnega sveta za malo gospodarstvo in turizem. Za društva bodo tako povsem enaki pogoji kot za gostince in se bodo morala podrediti gostinski in statusni zakonodaji.

Poleg sprememb zakona o davku od dohodkov pravnih oseb in zakona o dohodnini je precej novega prinesel tudi zakon o davčnem postopku, ki je najbolj obsežen (vsebuje več kot 400 členov, spremembe so objavljene v Uradnem listu Republike Slovenije, številka 109/2005).

Na predlog Obrtne zbornice Slovenije so iz zakona črtana določila, ki so se nanašala na stroške postopka, kljub temu da davčni organ ni ugotovil nepravilnosti. Ti stroški so bili breme davčnega zavezanca–podjetnika, kar je bilo neutemeljeno. Glede stroškov davčnega postopka sta sedaj davčni organ in davčni zavezanec v enakem položaju.

Od 1. 1. 2006 dalje se uporablja določba 113. člena zakona o splošnem upravnem postopku, ki določa, **da gredo stroški, ki nastanejo organu ali stranki med postopkom ali zaradi postopka (potni stroški uradnih oseb, izdatki za priče, izvedence, tolmače, ogled, pravno zastopanje, oglase, prihod, izgubo dohodka, strokovno pomoč) v breme tistega, na zahtevo katerega se je postopek začel.** V primeru, ko se davčni zavezanec pritoži na nepravilno odločbo

in je pritožba ugodno rešena, dobi povrnjeno glavnico in mu ni treba plačevati zamudnih obresti, kot jih je moral do sedaj.

Novost v zakonu o davčnem postopku je tudi 79.b člen, ki določa, da lahko vsaka fizična oseba zahteva od davčnega organa, da ji pokaže podatke o prispevkih za socialno varnost, ki jih je dolžan plačevati delodajalec. V praksi se namreč dogaja, da delodajalci ne plačujejo prispevkov in prav zahteve po teh podatkih naj bi zmanjšale število primerov, saj so delavci do sedaj za to izvedeli po naključju oziroma ko so začeli postopek za upokožitev.

Zakon opredeljuje tudi zastaralne roke. Tako je na primer zastaralni rok na drugi stopnji pet let, če država na prvi stopnji ne odgovori na pritožbo v roku dveh let, takšna odločba zastara oziroma se šteje, da je ugodno rešena, možnost pa je tudi ugovarjanja po zastaranju.

V zvezi z davčnim inšpekcijskim postopkom je sedaj opredeljeno, da se morajo inšpektorji v velikih podjetjih najaviti petnajst dni pred pregledom, pri malih podjetjih pa osem dni pred pregledom. Nenapovedan inšpekcijski pregled je lahko samo, če gre za sum kaznivega dejanja.

Rok, do katerega podjetnik lahko vloži pripombe na zapisnik, je bil do sedaj deset dni, po novem pa je dvajset dni po vročitvi zapisnika. Na utemeljeno pisno zahtevo podjetnika se lahko podaljša še za največ deset dni. Predviden je tudi rok za izdajo odločbe po opravljenem inšpekcijskem pregledu, in sicer sedem mesecev. Za velika podjetja je ta rok nekako sprejemljiv, za mala podjetja pa je ta rok nekoliko predolg, vendar še vseeno boljši kot do sedaj, ko ni bil določen.

»Samoprijava posameznika« je novi 390.a člen, ki določa, da se za davčni prekršek ne kaznuje zavezanca, če pred izdajo odločbe predloži pravilne, popolne in resnične podatke. Če podatke predloži po izdaji odločbe, se ga ne kaznuje, vendar mora zavezanec od premalo plačanega davka plačati obresti po medbančni obresti meri glede na čas od izdaje odločbe do predložitve podatkov.

INTERVJU S ČLANOM OBRTNE ZBORNICE SLOVENIJE

1. *Glavne dejavnosti Vašega podjetja in kako močni ste po obsegu in zaposlenih?*
2. *Koliko časa ste član Obrtne zbornice Slovenije?*
3. *Katere so po Vašem mnenju prednosti, ki jih imate kot član Obrtne zbornice Slovenije oziroma kaj bi bilo potrebno izboljšati v prihodnje?*
4. *Ali od Obrtne zbornice Slovenije dobite potrebne informacije, ki jih potrebujete pri poslovanju in v katerih primerih se največkrat obrnete nanjo?*
5. *Glede na to, da ste Obrtnik leta 2006, kaj Vam to pomeni pri Vašem poslovanju?*

1. Naše podjetje opravlja orodjarsko dejavnost. Izdelujemo orodja za:

- **predelavo termoplastov,**
- **litje lahkih kovin,**
- **preoblikovanje pločevine.**

Izdelki iz naših orodij se prodajajo koncernom, kot so BMW, Husquarna, Stihl, Siemens, Bosch, Opel, Mercedes Benz, Renault itd.

Kot podjetje smo razvojno usmerjeni, saj velikokrat sodelujemo že pri razvoju izdelka. Izdelava samega orodja zavzema drugačne pristope, kot jih ima konkurenca, kar posledično pomeni, da smo v razmerju cena/kvaliteta izredno ugodni.

Kljub nizki izobrazbi zaposlenih premoremo zavidljivo raven znanja, katerega vedno znova krepimo (nadgrajujemo). Stalno imamo na učenju tudi dva vajenca. Izobraženost naj bi bila nujno povezana z znanjem, vendar temu ni vedno tako, saj so nekateri izobraženi, drugi imajo znanje, malo pa je tistih, ki imajo oboje.

Osem zaposlenih na leto ustvari okrog 140.000.000 tolarjev prometa. Rast je bila v zadnjem letu ekstremna, in sicer 42-odstona. Dodana vrednost je na zavidljivi ravni.

2. Po še veljavnem sistemu je članstvo v Obrtni zbornici Slovenije obvezno, kar pomeni, da sem član sedem let. Obveznost seveda ni ustrezna, zato se je potrebno organizirati drugače v smislu, da obrtna zbornica ostane in še naprej zastopa interese članov.

3. Prednosti se pojavljajo predvsem v zadnjem času, povezane pa so z dobrim delom nekaterih območnih zbornic in s centralno zbornico. Ugodnosti:

- **brezplačen prenos informacij,**
- **kartica obrtnik,**
- **možnost uveljavljanja želja, interesov itd.**

Težko bi rekel, da smo kot podjetje v tem trenutku potrebni kakšnih občutnih izboljšav. Zastavljeno delo je potrebno še utrditi in si zagotoviti trdno pogajalsko pozicijo. Mogoče smo še najbolj šibki na »predstavitvi«, saj veliko število članov ne pozna dela Obrtne zbornice in jo razume le kot prejemanje revije.

4. Usluge obrtne zbornice uporabljam predvsem pri prenosu informacij o zakonodajah, davčnem svetovanju in za nekatere druge obrazložitve.

Zbornica je nedvomno ustrezen zastopnik podjetnikov, kar dokazuje tudi odziv in posluš vlade. Naj omenim le to, da so bili ob zadnjem srečanju z vlado prisotni štirje ministri, ostala ministrstva pa so zastopali državni sekretarji in smo bili usklajeni v vseh ključnih zadevah. Sledilo je tudi povabilo k tesnejšemu sodelovanju, kar pomeni, da postajamo resen partner pri spremembah.

5. Pri poslovanju so trenutno samo negativne posledice, saj sem tako obremenjen z »obleganjem«, da trpi proizvodnja. Pozitivne premike pričakujem šele čez nekaj mesecev, vendar ne občutnih.

Največja prednost je v tem, da sem dobil pozicijo, iz katere lahko občutneje in uspešneje razdajam svoje poglede, predloge itd.

8 KAJ JE POTREBNO IZBOLJŠATI ZA RAZMAH PODJETNIŠTVA V PRIHODNJE

8.1 SOCIALNI DIALOG MED DRŽAVO IN PODJETNIKI

Kljub sprejetim ukrepom in spremembam nekaterih zakonov ne moremo reči, da je slovensko podjetništvo postalo podjetništvo blagostanja. Daleč od tega. Potrebno se je zavedati, da če hočemo razvijati uspešna podjetja in ohraniti socialno državo, moramo povečati gospodarsko rast. Ukrepi, ki bi resnično pomenili poseg v načelo socialne države, so gospodarska rast, uporaba znanja za gospodarski razvoj, aktivno zaposlovanje in cenejša država. Vzpostaviti in zasnovati je potrebno partnerski dogovor med vsemi sferami od najmanjšega obrtnika in podjetnika do države oziroma tistih, ki sprejemajo odločitve in zakone. Država bi se morala obnašati kot veliko uspešno in konkurenčno podjetje.

Preveč radodarna socialna politika lahko negativno vpliva na učinkovitost gospodarstva, če nadomestila za brezposelnost ljudi »uspavajo« pri iskanju primerne zaposlitve. Ljudje zato postajajo pasivni in se ne prekvalificirajo, kar vodi v izgubo človeških virov na ravni družbe kot celote. Veliki socialni prispevki povzročajo tudi izrivanje investicij in podjetniške iniciative in s tem negativno delujejo na gospodarsko rast. (Prašnikar J., Razvojnoraziskovalna dejavnost ter inovacije, konkurenčnost in družbena odgovornost podjetij, Časnik Finance, Ljubljana 2004, stran 224).

Tudi obrtnikom in podjetnikom je treba zagotoviti socialno varnost v primeru stečaja, kot to velja za zaposlene. Država bi morala pri pravicah upoštevati ustavno načelo enakosti, kot to počne pri določanju obveznosti, saj tudi delodajalci plačujejo vse socialne prispevke, zato so upravičeni do socialne varnosti.

Najpomembnejši mehanizmi za izboljšanje podjetniške klime so:

- fleksibilen in aktiven trg zaposlovanja in motivacija za delo,
- pregleden sistem socialnih pomoči, ki bi posameznike spodbujale k dejavnosti,
- več investicijskih možnosti in ugodnosti ter lažji dostop do finančnih virov,
- vzpostaviti je potrebno pretok znanja med podjetji in izobraževalnimi ustanovami.

Vladne programe spodbujanja malih in srednjih podjetij in podjetništva lahko v grobem delimo na »trde« in »mehke« oblike podpore.

Med trde oblike podpore sodijo finančni inštrumenti in zagotavljanje ustreznih zemljišč in prostorov za poslovno dejavnost po ugodnih pogojih oziroma za oblikovanje poslovnih con, tehnoloških parkov in inkubatorjev.

Med mehke oblike uvrščamo zagotavljanje različnih podpornih informacijskih storitev, svetovalnih storitev ter programe izobraževanja in usposabljanja. Programe spodbujanja malih in srednjih podjetij in podjetništva lahko vodijo različni izvajalci. Poleg državnih inštitucij so to pogosto tudi mreže podjetniških centrov na državni in lokalni ravni, ki sodelujejo z enotami Gospodarske in Obrtne zbornice, z zasebnimi svetovalci in drugimi nevladnimi organizacijami. (Rebernik M., Kako podjetna je Slovenija, Inštitut za podjetništvo in management malih podjetij Maribor 2002, stran 22).

Politiko zaposlovanja je mogoče spremeniti s spodbudami za vlaganje v izobraževanje in s tem zmanjšati socialne pomoči, da bodo to prejeli res potrebni, preprečiti pa je potrebno izkoriščanje zlorabe socialnih pomoči. Glede na to, da nekateri prejemajo različne vrste socialnih prejemkov, bi bilo smotno, če bi bili ti evidentirani na enem mestu, kajti s tem bi se povečala preglednost prejemkov ter lažje vplivalo na zaposlitev ali samozaposlitev. Ravno tako je potrebno urediti stvari glede bolniške odsotnosti, kajti delavec prvih trideset dni bremeni delodajalca in včasih je to iz povsem neupravičenih razlogov. Delodajalec bi moral imeti možnost preveriti od zdravnika, če je bolniška upravičena in če delavec to upošteva. Zmanjšati je potrebno bolniške odsotnosti ter nadomestila. Delo bi moralo biti bolj vrednoteno in stimulirano kot pa socialna in denarna nadomestila. Slovenija mora biti socialna država vendar s pravo mero socialnosti.

Na področju trga dela je potrebno zagotoviti vrsto ukrepov, ki bi omogočali bolj fleksibilno zakonodajo in prav gotovo bi se s tem povečalo zaposlovanje.

Potrebno je spremeniti kolektivno pogodbo med delavci in zasebnimi delodajalci, ki velja do konca junija 2006. Ta pogodba je zastarela, saj se je med tem časom spremenila gospodarska in socialna struktura ter je tako neprilagojena času, v katerem danes poslujejo podjetniki. Nerazumljivo je, da kolektivna pogodba ne vsebuje točke (klavzule) o časovni veljavnosti oziroma, da ni v njej zapisano o možnosti odpovedi ne s strani delavca in ne delodajalca. Ker se sedanji kolektivni pogodbi izteka čas, mora biti nova zasnovana tako, da bo podjetnike spodbujala k odpiranju novih delovnih mest in ohranjala stare. Pogodba mora biti jasna, da ne pride do različnih razlag/interpretacij. Uvesti bi bilo potrebno enotno kolektivno pogodbo za obrtnike in mala podjetja ter s tem izenačiti stroške dela pri delodajalcih kot tudi višine izplačil pri delojemalcih.

Predlogi združenja delodajalcev za spremembo zakona o delovnih razmerjih so:

- da pogodbeni stranka lahko odpove kolektivno pogodbo kadarkoli s trimesečnim odpovednim rokom, odpoved pa se objavi v Uradnem listu;
- da naj bi manjši podjetniki lahko sklepali pogodbe za določen čas in bi se čas podaljševanja za določen čas iz sedanjih dveh let podaljšal na pet let;
- stroški v zvezi z delom in regresom naj bi bili v sorazmerju z delovnim časom;
- podaljšanje tridesetdnevnega vročanja odpovedi, v katerem mora delodajalec delavcu vročiti odpoved;
- delodajalec lahko odpove pogodbo, če delavec neupravičeno izostane z dela najmanj tri delovne dni;
- da se čas odmora ne šteje v delovni čas;
- da v zakon ne sodijo določila glede dodatka za delovno dobo, da med povračila stroškov v zvezi z delom ne sodijo prevoz na delo in z dela ter odpravnina ob upokojitvi;
- drugačna osnova za odpravnino, in sicer osnovna plača, ki je določena v pogodbi o zaposlitvi.

8.2 DELOVNO USPEŠNOST ZAPOSLENIH

Podjetniki, ki so v današnjem času zaznamovani s konkurenco, negotovostjo in neprestanimi spremembami se zavedajo, da je pot do uspešnosti pomembna, hkrati

pa tudi zapletena. Uspešna podjetja, ki se nagibajo v prihodnost, se zavedajo, da k uspešnosti vplivajo poleg podjetnika samega tudi zaposleni, njihova izobrazba in ustvarjalnost. Povezanost vodilnih v podjetju z delavci je zelo pomembna, saj medsebojno komuniciranje, izmenjava mnenj, ustvarjalnost, inovativnost zagotovo pozitivno vplivajo tako na zaposlene kot tudi na delovno učinkovitost in razvoj podjetja. Če želimo povečati delovno uspešnost oziroma storilnost zaposlenih, zagotoviti delavcem strokovni in osebni razvoj ter možnost napredovanja, je to najprimerneje z ocenjevanjem dosedanje delovne uspešnosti. To ocenjevanje mora biti točno in objektivno. Ocenjevanje delovne uspešnosti ni povezano samo z osebnim dohodkom, ki je sicer pomemben dejavnik ne pa edini, pomembno je tudi samospoštovanje, zadovoljstvo pri delu, pohvala in drugi, ki pomembno vplivajo na posameznika.

Pomembno je izdelati poslovni načrt, v katerem se postavijo cilji, ki jih želimo doseči. Dejansko stanje, ki smo ga dosegli, in zastavljeni cilji se ujemajo lahko pa tudi ne. Tako je lahko primerjava med doseženim in zastavljenim preprosto merilo za ugotavljanje delovne uspešnosti. Na uspešnost in učinkovitost posameznika pri delu vplivajo različni dejavniki, na katere lahko vpliva (notranji dejavniki), so pa tudi taki, na katere posameznik ne more vplivati (zunanji dejavniki).

Notranji dejavniki so na primer usposobljenost za delo, delovne izkušnje, motivacija.

Zunanji dejavniki so na primer tehnologija, organizacija in podobno.

Poleg notranjih in zunanjih dejavnikov so pomembne tudi osebne lastnosti posameznika (človekove sposobnosti in vrline) in delovno mesto, na katerem je zaposlen (način dela, okolje, sistem vodenja).

Pomembno pri ocenjevanju delovne uspešnosti je zagotovitev podatkov, na podlagi katerih lahko določimo različne administrativne odločitve na primer o plači, napredovanju, prerazporejanju delavcev, izobraževanju in podobno, ter tako lahko oblikujemo in ocenjujemo uspešnost ter povratno vplivamo na razvoj posameznika in v končni fazi na razvoj podjetja.

Dejavniki, ki lahko povratno vplivajo na povečanje delovne uspešnosti posameznika so:

- če se delovna uspešnost pravično nagraduje se s tem vzdržuje zadovoljstvo in motivacija zaposlenih;
- če delavci ne dosegajo zastavljenih ciljev ali celo zaostajajo za pričakovanim, lahko načrtujemo ustrezne ukrepe;
- nadpovprečno uspešnim delavcem lahko omogočimo različne možnosti napredovanja;
- delavce lahko premestimo na drugo delovno mesto.

Plače predstavljajo nekakšen psihološki stimulator, ki zaposlene vodi k boljšemu oziroma slabšemu delovnemu učinku, k pridobivanju znanj in zadovoljstva. Višina plače je določena s strani organizacije na trgu dela in s strani razmerja plač delavcev, da se že vnaprej ve, kdo opravlja bolj zahtevno in odgovorno delo. Če namreč višina plače ne bi bila odvisna od uspešnosti, bi se zaposleni začeli spraševati o pomembnosti ocenjevanja in pravičnosti plač. Temeljni cilj ocene je torej, da s pomočjo rezultatov ocenjevanja dosežemo pravično strukturo plač, ki jo delavci lahko razumejo.

Cilj pri razporejanju delavcev je čim popolnejša izpolnitev pregovora »Pravi človek na pravo mesto«. Vendar je v praksi težko najti takšno rešitev, pomembno pa je, da

si prizadevamo za čim bolj optimalno razporeditev delavcev. Podjetnik oziroma vodja mora v pogovoru rezultatov ugotoviti, ali določen delavec ustreza delovnemu mestu ali bi bil bolj primeren za drugo delovno mesto. S tem podjetnik spozna, ali je delavec na svojem delovnem mestu morda nedorasel zadanim nalogam ali jih opravlja z veliko lahkoto in hitrostjo.

Sistem napredovanja mora zaposlene motivirati za njihov stalni delovni, strokovni in osebnostni razvoj. Vsako napredovanje mora biti povezano s povečano zahtevnostjo del in nalog, znani morajo biti kriteriji napredovanja in zahteve, ki so povezane z izobraževanjem in usposabljanjem.

Sistem ocenjevanja delovne uspešnosti je nastal iz potrebe po informacijah o tem, kako posamezni delavec opravlja naloge in opravila na svojem delovnem mestu in kakšne učinke dosega, ter iz potrebe po večjem aktiviranju zaposlenih in njihovega znanja. V dolgoletni uporabi po svetu se je pokazalo, da predstavlja dobro oblikovan model ocenjevanja uspešnosti pogosto temelj stimulativnega sistema nagrajevanja in kot tak prispeva k povečanju uspešnosti posameznika ter organizacije kot celote. Kot najpomembnejše pozitivne rezultate ocenjevanja delovne uspešnosti lahko navedemo sledeče:

- posameznik, čigar uspešnost ocenjujemo, lahko razvije povečano motivacijo za uspešno delo;
- lahko se poveča samospoštovanje posameznika, ki ga ocenjujemo;
- opravilo posameznika, ki ga ocenjujemo je lahko bolje opredeljeno;
- razvija se boljše sporazumevanje med ocenjevalcem in ocenjevanim;
- plače in napredovanje lahko določamo objektivneje;
- cilji organizacije so lahko jasnejši in sprejemljivejši;
- koristne informacije, ki jih dobimo z ocenjevanjem uspešnosti lahko služijo organizaciji za boljše načrtovanje kadrov, programe nadaljnega izobraževanja in podobno. (Galetić, L., Ocenjevanje delovne uspešnosti v funkciji stimulativnega nagrajevanja, Naše gospodarstvo, Ljubljana 1998, stran 670).

8.3 VEČ VLAGANJA V ZNANJE IN INOVATIVNOST PODJETJA

Podjetniki bi morali več vlagati v lastno znanje, znanje zaposlenih, razvoj, raziskave in inovativnost, ki so pomembni dejavniki razvoj podjetja. V praksi se podjetniki srečujejo z vrsto nejasnosti, zato je potrebno organizirati več problemsko oziroma projektno zastavljenih delavnic in usposabljanj na delovnem mestu. Vse pomembnejše postaja tudi vseživljenjsko izobraževanje, ki mora postati vodilo vsakega delodajalca, da poskrbi za pridobitev novega znanja tudi pri starejših zaposlenih ter s tem poveča oziroma podaljša sposobnost za delo.

Znanje je namreč tista vrlina, ki je nihče ne more vzeti, in predstavlja nekakšno dodano vrednost, ki jo je mogoče uporabiti v vsakdanji praksi. Potrebna je večja povezanost med izobraževalnimi ustanovami in obratovalnicami, zato je potrebno, da se dijaki in študentje pri študijskih obveznostih glede prakse vključujejo v delovno okolje in se tako seznanijo s situacijo, ki se dogaja v praksi.

Rutinsko delo namreč ni več dovolj, če hoče podjetje stopiti v korak s konkurenco, ki jo narekuje trg. V današnjem času se je potrebno hitro prilagajati in stalno iskati nove poslovne priložnosti in izzive. Podjetja, ne glede na velikost in s katero

dejavnostjo se ukvarjajo, morajo nenehno težiti k večji uspešnosti, ki se odraža v novih izdelkih, izboljšavah pri storitvah, v poenostavitvi pri vodenju, upravljanju, doseganju večje vrednosti in boljšega trženja. Pogoj za inovativnost so ideje lastnega podjetja, če pa samo podjetje nima idej, k sodelovanju lahko povabi tuje strokovnjake – drugo podjetje oziroma če ni drugačnih idej, je potrebno spremljati konkurenco. Zavedati se je namreč potrebno, da je trg vedno bolj zahteven, izdelki in storitve imajo krajši cikel aktualnosti, zato morajo biti podjetja bolj prilagodljiva, če hočejo biti inovativna. Rešitve, izboljšave oziroma novosti uporabljajo podjetja za doseganje nove dodane vrednosti in večji tržni delež.

Podjetništvo je namreč poslovni fenomen, ki se stalno spreminja in narekuje nov tempo, podjetniki pa so tisti, ki se mu morajo prilagajati. Glede na to, da slovenski podjetniki slovijo po pridnosti in delavnosti je to dejstvo neproduktivno, če ni podprto s tehnološkim napredkom.

Pogosto ni dovolj, da podjetja na trgu konkurirajo z lastnimi viri, zato je pomembno povezovanje v grozde. Znotraj grozdov podjetja lahko rešujejo vprašanja trženja in promocije, oblikovanje skupnih izdelkov in storitev ter v končni fazi skupnega razvoja. V grozde so poleg podjetij vključene tudi svetovalne in druge institucije, kot so razvojni centri, univerze in druge izobraževalne institucije ter država, ki pomaga s sofinanciranjem uspešnih projektov. Med sabo izmenjujejo znanje in izkušnje in prav to je tisto, ki podjetjem, regijam in državi pomaga h konkurenčnosti. Podjetniško povezovanje v grozde predstavlja za mala in srednja podjetja, ki se hočejo uveljaviti, tudi zniževanje stroškov glede na to, da se poslovne funkcije izvajajo skupno – na primer stroški trženja, nabave, transporta. Za male gospodarske subjekte pomeni povezovanje v grozde, če je dobro organizirano pomembno orodje za spodbujanje inovativnosti in razvoj podjetja.

Podjetnikom so v pomoč za pridobivanje informacij glede inovativnosti in povezovanj, ki jih vključijo v lastna znanja tudi podporne institucije, kot so Agencija za raziskovalno dejavnost, Javna agencija za podjetništvo in tuje investicije, Obrtna zbornica Slovenije in lokalni pospeševalni centri.

Ministrstvo za gospodarstvo je leta 2002 objavilo program za pospeševanje podjetništva in konkurenčnosti za obdobje 2002–2006, ki je usmerjen v ustvarjanje stimulatívne okolja za podjetništvo in inovativnost ter vzpodbujanje vlaganj v ključne dejavnike za povečanje konkurenčnosti podjetij. Zajeti so v okviru spodaj navedenih programov.

1. program: Znanje in razvoj

Program je usmerjen v povečanje ustvarjanja, prenosa in uporabe znanj za dolgoročno skladen razvoj in zajema naslednje ukrepe:

- izboljšanje pretoka znanja iz izobraževalnih in raziskovalnih institucij v gospodarstvo (podjetniški inkubatorji na univerzah, mladi raziskovalci za gospodarstvo itd);
- krepitve mednarodnega raziskovalno-razvojnega sodelovanja in povečanje mobilnosti raziskovalcev (sodelovanje v programih Evropske unije).

2. program: Izboljšanje konkurenčnosti sposobnosti podjetij

Program je usmerjen v krepitev ključnih faktorjev uspeha podjetij. Namen je:

- vzpodbujanje podjetniških vlaganj v tehnološki razvoj in inovativnost (industrijske raziskave in predkonkurenčne razvojne dejavnosti v podjetjih, uvajanje izboljšav v tehnoloških procesih z demonstracijskimi projekti, investicije v nove tehnologije);
- vzpodbujanje internacionalizacije podjetij;
- vzpodbujanje uvajanja strategij za povečanje produktivnosti;
- vzpodbujanje povezovanja podjetij in razvoj grozdov.

Pri omenjenih vzpodbudah je možno pridobiti nepovratna razvojna sredstva, vendar je potrebna lastna finančna udeležba. Vsekakor v začetni fazi inovacijskega procesa ta sredstva lahko predstavljajo pomembno finančno vzpodbudo.

3. program: Vzpodbujanje podjetništva in izkoriščanja podjetniških priložnosti

Cilj programa je pospešitev trenda nastajanja novih podjetij z ustvarjanjem stimulativnega okolja in podporo novim investicijam. Namen je:

- promocija podjetništva in razvoj podpornega okolja (vavčerski sistem svetovanja in usposabljanja, izobraževanje za podjetništvo itd);
- vzpodbujanje nastajanja in razvoja malih in srednjih podjetij in vzpodbujanje investicij (vzpodbujanje nastajanja in rasti mladih podjetij itd);
- vzpodbujanje razvoja turizma. (Likar B. in soavtorji, Uspeti z idejo, Inštitut za inovativnost in tehnologijo – Korona plus d.o.o. v sodelovanju s: Pospeševalnim centrom za malo gospodarstvo, Ljubljana 2002, stran 83–84).

Kot pripomoček za doseganje inovativnosti in konkurenčnosti lahko služijo tudi standardi. Standardi so mednarodno enotni dokumenti in niso nasprotujoči zakonodaji in pravilom. Pri oblikovanju sodelujejo organi za standardizacijo in Obrtna zbornica Slovenije je članica združenja za standardizacijo malih in srednjih podjetij, zato ji je dana možnost dajanja pripomb pred sprejetjem dokončnih standardov. Včasih gre pri podjetnikih za napačno razumevanje uporabe standardov, da postavljajo dodatne zahteve in še otežujejo poslovanje. Inovacija nečesa, kar je že ugotovljeno, je najdražja in služi le podjetju samemu. Uporaba standardov lahko podjetju poveča znanje o problemu, ki ga raziskuje in poda nove zamisli za razvoj.

Standardi lahko služijo tudi kot povzetki zadnjega doseženega stanja ali razvoja na posameznih področjih in s tem zmanjšajo začetne stroške raziskovanja. Omogočajo preglednost opravljanja postopkov in lažje izpolnjevanje zahtev. Standardi so neobvezni, obvezni pa so v primeru, če se podjetnik sklicuje nanje v predpisih. Uporaba standarda ne temelji le na preverjanju dejstva o uporabi, temveč bolj pogosto služi kot najenostavnejši dokaz za skladnost izdelkov. Inovativnost ni le odkrivanje novih tehnoloških izdelkov in storitev temveč tudi novih podjetniških idej, povezovanje z drugimi sorodnimi dejavnostmi in s tem navezovanje poslovnih priložnosti.

8.4 LAŽJI DOSTOP DO INFRASTRUKTURE IN VIROV FINANCIRANJA

Podjetniki še vedno kupujejo zemljišča po zelo visoki ceni. Nihče sicer ne zahteva, da bi te dobili zastonj, vendar bi bilo lahko več ugodnosti, kajti to dolgoročno prispeva k ohranjanju in razvoju podjetništva. Za razvoj in širitev podjetništva je namreč ključnega pomena dostopna in cenovno ugodna pridobitev infrastrukture. Država in občine bi morale podjetnikom omogočiti lokacije za izgraditev obrtnih in podjetniških con, nakup zemljišč in tudi širitev že obstoječih lokacij, kjer podjetnik posluje. Če imajo občine dovolj posluha za širitev podjetništva, lahko pri tem veliko pripomorejo, ker imajo v rokah veliko pristojnosti predvsem glede lokacije, urbanističnih storitev, komunalnih ureditev in končno lahko pridobijo tudi razne subvencije in razvojni denar za podjetništvo. Kljub temu da se s širitvijo dejavnosti odpirajo nova delovna mesta ter polni občinska in državna blagajna, je še vedno preveč birokratskih ovir, predolgi postopki in visoki stroški, da lahko podjetnik od

različnih instituciji pridobi ustrezno dokumentacijo za izgradnjo ali širitev poslovnih objektov. Na slovenskem ozemlju je precej lokacij, kjer bi bile možnosti za razvoj podjetništva, vendar če bo zakonodaja ostra oziroma ne bo v korist podjetništva, to pomeni slabo gospodarsko rast in slabo podjetniško okolje. Sredstva, ki jih država daje za financiranje gospodarstva, bi morali nameniti za rizične sklade, iz katerih bi se financirala nova podjetja, ker ta pogosto nimajo finančnih sredstev, pri banki pa težko dobijo posojilo brez zavarovanja.

Posojilo je namreč odvisno od bonitetne ocene dolžnika in zavarovanja terjatve ter od rednosti izpolnjevanja obveznosti do banke. Banke zahtevajo bilančne podatke, iz katerih je razvidno finančno stanje podjetja in na podlagi tega določijo višino kredita in s tem zmožnost rednega vračanja.

Če bodo banke v prihodnje še poostrele pogoje oziroma podrobneje ocenjevale bonitete za odobritev kreditov, to za male podjetnike pomeni podražitev, ali pa jim sploh ne bodo dostopni. Slovenske banke bi morale biti malim podjetjem in samostojnim podjetnikom vsaj toliko prijazne, kot so tuje konkurenčne banke.

Vlada Republike Slovenije in banke naj bi upoštevale priporočila UEAPME (Evropsko združenje obrti in malih ter srednjih podjetij) glede ocenjevanja bonitet obrtnikov in malih podjetnikov v okviru medbančnega sporazuma Basel II. Ta sporazum naj bi bil prilagojen tako, da bi banke lahko malim gospodarskih subjektom omogočale ugodnejše kriterije za pridobitev kreditov in da se omogoči pavšalno ocenjevanje kreditnega rizika. Glede na to, da gre pri manjših podjetjih za nižje zneske, to predstavlja manj tveganj za banko in zato manj stroga pravila.

Malim podjetnikom je tudi potrebno omogočiti, da bi lahko pridobivali sredstva s strani Evropske unije za razvoj financiranja. Ker mala podjetja običajno ne morejo kandidirati na takih razpisih za dodeljevanje sredstev, bi bilo smiselno povezovanje takih subjektov v določene skupnosti – interesne skupnosti in bi se te v imenu obrtnikov prijavljale na razpise. Deloma je sicer to realizirano s strani svetovalnih centrov pri Obrtni zbornici Sloveniji.

8.5 IZVAJATI ZAKONODAJO NA PODROČJU FINANČNE DISCIPLINE

Država ima zakonske podlage, ki naj bi urejala vprašanja finančne nediscipline, in sicer ministrstva, ministrstvo za gospodarstvo, finance in pravosodje ter zakon o gospodarskih družbah in zakon o finančnem poslovanju podjetij, vendar pa bi se največ dalo storiti z večjim nadzorom in izvajanjem ustreznih predpisov in z določenimi popravki zakonov. Zakon bi lahko dolžniku prepovedoval ustanoviti novo podjetje, dokler ne bi poravnal obveznosti do dobaviteljev in tudi ne bi smel opravljati vodstvene funkcije v drugih podjetjih ali, da bi lahko upnik sprožil ustrezen postopek proti dolžniku, če ima ta blokiran račun in v določenem roku ni poravnal svoje obveznosti in bi izvršilna dejanja upnikov lahko opravljali tudi s pomočjo odvetnikov in notarjev.

Delno se je finančne nediscipline lotil zakon o finančnem poslovanju podjetij. Ta se je zoperstavil tistim dolžnikom družb z omejeno odgovornostjo, ki so nehali poslovati, ne da bi v skladu z zakonom zaprli podjetje in niso poplačali svojih dolžnikov, ki so imeli sklepe o izvršbi. Večji upniki imajo namreč vsa sredstva

(pravno službo in finance za izvršbo), da lahko izvršbo prenesejo na ustanovitelja izbrisane družbe kot fizično osebo in v takem primeru morajo prevzeti posledice in poplačati dolg. Manjšim podjetjem in samostojnim podjetnikom v večini manjka pravnih in finančnih znanj ter sredstev, da v plačilni bitki ne izgubijo vloženega kapitala ali celo osebnega premoženja.

Kaj lahko stori podjetnik, da bi zmanjšal verjetnost neplačila?

Na prvem mestu je še vedno preverjanje preko različnih registrov – bonitetni podatki so običajno za preteklo obdobje, zagotavljanje ustreznih bančnih garancij, ki pa jih manjša podjetja običajno ne dobijo.

Pomembna je sestava dobre poslovne pogodbe z vsemi podatki o podjetju in kupcu. Če je pogodba nepopolna, nastane težava pri izvršbi, ker je potrebno vlogo dopolniti s popolnimi podatki, kar postopek časovno zavleče.

Postaviti je potrebno tudi mejo odprtih terjatev do posameznega kupca. Ta naj ne bi presegala ene tretjine začetnega kapitala za družbe z omejeno odgovornostjo, za samostojnega podjetnika pa odvisno od finančne zmožnosti.

Najslabša možnost je čakanje in pasivnost. Podjetnik mora dolžnika opozarjati najprej z opominjanjem, nato pa presoditi in analizirati, ali je finančno smiselno vložiti izvršbo. Za izterjavo na terenu je smiselno, da podjetnik za pomoč pri izterjavi dolžnikov uporabi zunanje izvedence, ki se s tem ukvarjajo.

V podjetju je predvsem treba paziti na velik obseg zalog in zapadlih terjatev, saj obe postavki negativno vplivata na poslovanje in v končni fazi na poslovni izid. Če ima podjetje zapadle terjatve, ki v določenem času postanejo neizterljive, ker je dolžnik prenehal poslovati in nima ustreznega premoženja, je terjatev obsojena na odpis. Po drugi strani lahko upnik na račun nepravočasnih plačil ali odpisu terjatev sam zamuja pri plačevanju obveznosti in mora plačevati zamudne obresti, kar pomeni dvojno izgubo denarja.

Kazalniki za analizo plačilne sposobnosti

Računovodski kazalniki lahko precej prispevajo k preprečevanju ali vsaj zgodnjemu odkrivanju plačilne sposobnosti. Po petem členu zakona o finančnem poslovanju podjetja mora poslovati tako, da je v vsakem trenutku sposobno pravočasno poravnati v plačilu zapadle obveznosti ter je trajno sposobno poravnati vse svoje obveznosti. Prvi del se nanaša na kratkoročno plačilno sposobnost ali likvidnost, drugi del pa na dolgoročno plačilno sposobnost ali solventnost. Za analiziranje kratkoročne plačilne sposobnosti se najpogosteje uporabljajo trije kazalniki.

Eden od najsplošnejših in najpogosteje uporabljenih meril za ugotavljanje likvidnosti podjetja je kazalnik **kratkoročni koeficient**. Predpostavlja se, čim večji je kazalnik, večja je sposobnost podjetja, da poravnava svoje račune. Kazalnik ponazarja le grobo sliko plačilne sposobnosti podjetja, ker ne obravnava likvidnosti posameznih sestavin kratkoročnih sredstev. Podjetja, katerih kratkoročna sredstva so sestavljena predvsem iz denarnih sredstev in kratkoročnih finančnih naložb, so bolj likvidna od podjetij, katerih kratkoročna sredstva sestavljajo predvsem zaloge (materiala in

proizvodov) ter terjatev, ki bi jih težko zelo hitro unovčili po knjigovodski vrednosti. Zato s tem kazalnikom ni mogoče zanesljivo presojati plačilne sposobnosti podjetja.

kratkoročni koeficient $\frac{\text{kratkoročna sredstva}}{\text{kratkoročne obveznosti}}$

Nekoliko natančnejše merilo likvidnosti je **pospešeni koeficient**. V primerjavi s prejšnjim kazalnikom zdaj v števcu ne upoštevamo več najtežje unovčljive oblike kratkoročnih sredstev, zalog in aktivnih časovnih razmejitev. Zato je boljši kazalnik kratkoročne plačilne sposobnosti podjetja. Še vedno pa ni nujno, da kratkoročne terjatve zapadejo v enakih rokih kot kratkoročni dolgovi. Zato je na podlagi tega kazalnika težko presojati, ali ima oziroma bo imelo podjetje težave glede plačilne sposobnosti.

pospešeni koeficient $\frac{\text{likvidnostna sredstva} + \text{kratkoročne terjatve}}{\text{kratkoročne obveznosti}}$

Če v prejšnjem kazalniku izločimo iz števca kratkoročne terjatve, dobimo **hitri koeficient**. Tudi ta kazalnik je lahko varljiv, saj je lahko manjši od ena, s plačilno sposobnostjo podjetja pa ni nikakršnih težav, ker bodo kratkoročni dolgovi zapadli kasneje, medtem pa bo podjetje pridobilo dodatna denarna sredstva.

hitri koeficient $\frac{\text{likvidna sredstva}}{\text{kratkoročne obveznosti}}$

Kazalnik dolgoročne pokritosti dolgoročnih sredstev kaže razmerje med trajnimi in dolgoročnimi viri sredstev in dolgoročnimi sredstvi. Da bi se izognilo težavam s plačilno sposobnostjo, naj bi podjetje vsa dolgoročna sredstva financiralo s kapitalom in dolgoročnimi viri. Zato bi praviloma morala biti vrednost tega kazalnika večja od ena, saj v tem primeru tudi del kratkoročnih sredstev financiran z dolgoročnimi oziroma trajnimi viri.

koeficient dolgoročne pokritosti dolgoročnih sredstev $\frac{\text{kapital} + \text{dolgoročni dolgovi} + \text{dolgoročne rezervacije}}{\text{dolgoročna sredstva}}$

Ker se v okviru kratkoročnih sredstev pojavlja normalen, dolgoročen obseg sredstev (predvsem zalog), naj bi se tudi ta »trajna« kratkoročna sredstva financirala z dolgoročnimi viri. Za analiziranje likvidnosti se zato lahko uporablja tudi **kazalnik dolgoročne pokritosti dolgoročnih sredstev in normalnih zalog**.

koeficient dolgoročne pokritosti dolgoročnih sredstev in normalnih zalog $\frac{\text{kapital} + \text{dolgoročni dolgovi} + \text{dolgoročne rezervacije}}{\text{dolgoročna sredstva in normalne zaloge}}$

(Hočevar M., Jaklič M., Zagoršek H., Ustvarjanje uspešnega podjetja, GV Založba, Ljubljana 2003, stran 264–266).

9 ZAKLJUČEK

Mala podjetja in obrtniki predstavljajo večino vseh podjetij v Sloveniji. Med malimi in velikimi podjetij so določene razlike v interesih. Eni in drugi potrebujejo svojega zastopnika v dialogu z državo. Glavni zastopniki našega gospodarstva sta Gospodarska zbornica Slovenije in Obrtna zbornica Slovenije.

Preučevala sem Obrtno zbornico Slovenije, ki je zlasti pomembna za uveljavitev interesov podjetnikov in malih podjetij. V analizi njenega delovanja sem ugotovila, da lahko s svojimi strokovnimi stališči in vplivom v razmerju do države pomembno pripomore k izboljšanju pogojev za razvoj podjetništva. Hkrati razvija poslovno pospeševalne storitve in je od podjetnikov odvisno, v kolikšnem obsegu se jih poslužujejo.

Od podjetnika se zahteva, da se posveča dejavnosti, s katero se ukvarja, in nima časa, da bi se posvečal še davčnim in pravnim zadevam ter zakonodaji, na primer ali je njegov strošek davčno priznan ali ne. Za taka in druga vprašanja morajo biti obrtnikom in malim podjetnikom na voljo institucije, ki morajo biti konkurenčne in to Obrtna zbornica Slovenije in njene območne obrtne zbornice vsekakor so.

Pomembno je, da ima Obrtna zbornica Slovenije v tem trenutku veliko podporo vlade, kako olajšati poslovanje. Lahko se zgodi, da že naslednja vlada tega ne bo upoštevala. Če bi obrtniki zapravili svojo zbornico, je to velik minus in bi bilo potrebno vrsto let preden bi ponovno vzpostavili učinkovit obrtnozbornični sistem. To se je še posebej izkazalo v zvezi z zahtevami slovenske obrti.

Glede na to, da so se pred leti zakoni in predpisi v obrti samo povečevali, je nemogoče uresničiti vse zahteve, ki so bile zapisane v zahtevah slovenske obrti 2005. Od 115 zahtev je bilo uresničenih 42 zahtev, kar je doslej največ. Nekatere spremembe veljajo že v letošnjem letu, ostale pa bodo vplivale na poslovanje v prihodnje oziroma so še tema dogovorov med Obrtno zbornico in vlado. Poleg tega so mnogi zakoni in predpisi dopolnjeni z različnimi ugodnostmi in novostmi.

Glede sprejetih programov in zakonov s področja spodbujanja malih in srednjih podjetij sem ugotovila, da se država zaveda težav, s katerimi se pri svojem delu soočajo podjetniki. Odpravljanje težav je tako odvisno od hitrosti, uspešnosti in doslednosti pri izvajanju sprejetih ukrepov. Dejstvo je tudi, da je nastajanje, rast in uspešnost malih podjetij odvisna tudi od podjetnikov samih, njihovega znanja, inovativnosti in iznajdljivosti. Država lahko pri tem pomaga tako, da nadaljuje z izgradnjo malim podjetjem in podjetnikom prijaznega okolja.

Upoštewane spremembe glede razbremenitev podjetništva, manj obdavčeni prenos dejavnosti, ohranitev enostavnega knjigovodstva, davek na dodano vrednost po plačni realizaciji, povečan limit za pavšal in višji odstotek normiranih odhodkov ter nekateri ukrepi glede birokracije in davčne zakonodaje so zagotovo dobrodošli in s tem se spreminjajo vrednote, ki so prinesle malim podjetjem in obrtnikom mogoče nov zagon za nadaljnje poslovanje.

Ostajajo še številni problemi, s katerimi se srečujejo člani pri Obrtni zbornici Slovenije, tako da sedanjo vlado čaka veliko dela. Velik problem še vedno

predstavlja plačilna nedisciplina, financiranje in birokratske ovire. Prav te teme in še mnogo drugih je bilo izpostavljenih v zahtevah slovenske obrti 2006.

Zahteve slovenske obrti v letu 2006 so razvrščene po naslednjih sklopih:

- I. Za družbeno soglasje o ekonomskih in socialnih reformah.**
- II. Za nadaljnje razbremenjevanje gospodarstva in stroškov dela.**
- III. Za večjo fleksibilnost trga dela.**
- IV. Za večjo varnost pri prevzemanju podjetniškega tveganja.**
- V. Za spodbude naravoslovno tehničnemu, strokovnemu ter poklicnemu usposabljanju in izobraževanju.**
- VI. Za pregleden in enostaven davčni sistem.**
- VII. Za prijaznejše podjetniško okolje in zmanjšanje birokratskih ovir.**
- VIII. Za dostopnost podjetniške infrastrukture.**
- IX. Za boljše pogoje dela v posameznih dejavnostih.**
- X. Za oblikovanje obrtno-podjetniške zbornice.** (Obrtna zbornica Slovenije, revija Obrtnik, številka 5, 2006, stran 7–9).

Želela bi poudariti naslednje:

Na področju socialnega sporazuma je potrebna sprememba glede delovnopravne zakonodaje, hitrejša gospodarska rast, pregleden davčni sistem, pravična nadomestila glede socialnih pomoči in fleksibilen trg dela. Uravnotežen socialni sporazum pomeni namreč izboljšanje življenjskih in delovnih razmer vseh prebivalcev Slovenije.

Za nadaljnjo razbremenitev gospodarstva je potrebno zniževati stroške dela, znižati stroške različnih bančnih storitev in postopkov ter izboljšati učinkovitost in racionalnost dela javnih služb in državnih organov.

Večji poudarek je potrebno nameniti povezovanju med izobraževalnimi ustanovami in podjetniki ter spodbuditi in dati ugodnosti delodajalcem za zagotavljanje učnih mest.

Obseg administrativnega dela se je v zadnjem letu bistveno zmanjšal, vendar ostajajo še področja, kjer je to potrebno odpraviti, in sicer tam, kjer to nima vpliva na poslovni rezultat podjetja.

Kljub plačilu davka na dodano vrednost po plačani realizaciji, ki ni najbolj zaživel, ker je prenizek limit in predstavlja plačilna nedisciplina velik problem, zato je potrebno dosledno upoštevati vse predpise v zvezi z zmanjšanjem plačilne nediscipline in v razumnem roku reševati zadeve na sodiščih.

Sklenila bi z ugotovitvijo, da so v podjetništvu odprte številne možnosti, vendar nanje vplivajo različne institucije in dejavniki, od katerih je odvisno, ali bo Obrtni zbornici Slovenije kot eni najbolj pomembnih organizacij za zastopanje podjetnikov uspelo uveljaviti zahteve za hitrejši razvoj podjetništva. Država mora zagotoviti takšne sistemske pogoje, da bodo podjetniki in mala podjetja poslovali na enostaven in predvidljiv način, brez negotovosti in dvomov. S tem bodo lahko učinkovito prispevali h gospodarski rasti, vsestranskemu družbenemu in osebnostnemu razvoju in s tem k povečanju kvalitete življenja v naši državi.

LITERATURA IN VIRI

- Antončič, B., D. Hisrich, R., Petrin, T., Vahčič, A. (2002): Podjetništvo, GV Založba, Ljubljana.
- Galetič, L. (1998): Ocenjevanje delovne uspešnosti v funkciji stimulativnega nagrajevanja, Naše gospodarstvo, Ljubljana.
- Glas, M. (2002): Podjetništvo: izziv za spremembe, Didakta, Radovljica.
- Hočevar, M., Jaklič, M., Zagoršek, H., (2003): Ustvarjanje uspešnega podjetja, GV Založba, Ljubljana.
- Likar, B. in soavtorji (2002): Uspeti z idejo, Inštitut za inovativnost in tehnologijo – Korona plus d.o.o. v sodelovanju s: Pospeševalnim centrom za malo gospodarstvo, Ljubljana.
- Obrtna zbornica Slovenije (2005), Slovenska obrt 2005, CD.
- Obrtna zbornica Slovenije (2005), Za mednarodno konkurenčnost obrti in malega gospodarstva, Zahteve slovenske obrti 2005, Ljubljana.
- Obrtna zbornica Slovenije (2005), Zastopanje obrtnikov delodajalcev.
- Obrtna zbornica Slovenije (2005), Zbornica obrti in podjetništva, predlog zborničnega sistema v slovenskem gospodarstvu, delovno gradivo za skupščino in širšo razpravo, Ljubljana.
- Obrtna zbornica Slovenije (2005), Znanje + podjetnost = prihodnost, Ljubljana.
- Obrtni zakon in podzakonski predpisi 5. člen, 1.,2.,3.,4.,5.,7. odstavek.
- Obrtni zakon in podzakonski predpisi 9. člen, 1.,2.,3. odstavek.
- Obrtni zakon in podzakonski predpisi 10. člen, 1.,2. odstavek.
- Obrtni zakon in podzakonski predpisi 14. člen, 1.,2.,3.,4. odstavek.
- Obrtni zakon in podzakonski predpisi 19. člen, 1.,2.,3. odstavek.
- Prašnikar, J. (2004): Razvojnoraziskovalna dejavnost ter inovacije, konkurenčnost in družbena odgovornost podjetij, Časnik finance, Ljubljana.
- Pravilnik o načinu in postopku vpisa ter vodenja podatkov o samostojnih podjetnikih posameznikih v Poslovnem registru Slovenije, Uradni list Republike Slovenije, številka 62/2005.
- Rebernik, M. (2002): Kako podjetna je Slovenija, Inštitut za podjetništvo in management malih podjetij, Maribor.
- Revija Obrtnik 2005 (10), Stečaj je potuha za neplačnike.
- Revija Obrtnik 2005 (6), Svetovanje – več kot nasvet in pot do hitrejšega razvoja podjetij.
- Revija Obrtnik 2006 (5), Temeljni predlogi Obrtne zbornice Slovenije za večjo konkurenčnost obrti in malih podjetij.
- Revija Obrtnik 2005 (2), V tem ministrstvu imate zaveznika.
- Statut Obrtne zbornice Slovenije 1., 2., 8. člen sprejeti na 6. redni seji 19. 5. 2004.
- Zakon o davčnem postopku, Uradni list Republike Slovenije, številka 109/2005.
- Zakon o podpornem okolju za podjetništvo, Uradni list Republike Slovenije, številka 40/2004.
- Zakon o splošnem upravnem postopku, stroški davčnega postopka, določba 113. člena.
- Zakon o spremembah in dopolnitvah zakona o dohodnini, Uradni list Republike Slovenije, številka 115/2005.
- Žakelj, L. (2004): Razvoj malih in srednje velikih podjetij v Sloveniji in Evropski uniji, Delovni zvezki Urada Republike Slovenije za makroekonomske analize in razvoj, Ljubljana.

KAZALO SLIK

- Slika 1: Organiziranost OZS (OZS, 2005).
Slika 2: Znak OZS (OZS, 2005).
Slika 3: Kartica Obrtnik (OZS, 2005).
Slika 4: Izobraževalni center OZS (OZS, 2005).
Slika 5: Svetovalna mreža OZS (OZS, 2005).
Slika 6: Organiziranost svetovanja in usposabljanja v prihodnje (OZS, 2005).
Slika 7: Ovire za podjetništvo.

KAZALO TABEL

- Tabela 1: Povprečna zamuda pri plačevanju računov (Interna baza plačil, I, d.o.o.).
Tabela 2: Prihranki članov zaradi sprejetih ukrepov (OZS, 2005).

KRATICE IN AKRONIMI

AJPES	Agencija za javnopravne evidence Republike Slovenije
DURS	Davčna uprava Republike Slovenije
GZS	Gospodarska zbornica Slovenije
JAPTI	Javna agencija Republike Slovenije za podjetništvo in tuje investicije
MSP	Mala in srednja podjetja
NO	Nadzorni odbor
OKK	Organizacijsko kadrovska komisija
OOZ	Območna obrtna zbornica
OZS	Obrtna zbornica Slovenije
OZOP	Območna zbornica obrti in podjetništva
UEAPME	Evropsko združenje obrti in malih ter srednjih podjetij
UO	Upravni odbor
VEM	Vse na enem mestu
ZDS	Združenje delodajalcev Slovenije
ZDODS	Združenje delodajalcev obrtnih dejavnosti Slovenije
ZIT	Zbornica industrije in trgovine
ZOP	Zbornica obrti in podjetništva
ZOPS	Zbornica obrti in podjetništva Slovenije